

# Rimana

## Yachayninchikkunata ayninarikusun



Comunicación

TEXTO

Quechua Collao

EDUCACIÓN BÁSICA ALTERNATIVA



Dirección General de Educación Básica Alternativa, Intercultural Bilingüe  
y de Servicios Educativos en el Ámbito Rural (Digeibira)

Dirección de Educación Básica Alternativa (DEBA)

## **Rimana 2**

### **Yachayninchikmanta ayninarikusun**

Segundo grado - Ciclo Intermedio

Texto de Comunicación

© Ministerio de Educación  
Calle del Comercio 193, San Borja  
Lima, Perú  
Teléfono: 615-5800  
[www.gob.pe/minedu](http://www.gob.pe/minedu)

Primera edición: julio de 2020

Tiraje: 1235 ejemplares

### **Elaboración de contenidos**

Rómula Mendoza Cáceres e Ingrid Zulema Jimenez Taype

### **Diseño gráfico**

Julio César García Acuña

### **Cuidado de edición de contenidos**

Narda Fanny Sanchez Abad, Paulino Flores Taipe y Pedro Christian Pachas Vivanco

### **Diagramación**

Lizeth Isabel Flores Gonzales

### **Ilustraciones**

Julio César Chujutalli Palomino

Hecho el Depósito Legal en la Biblioteca Nacional del Perú N.º 2020-06817

Se terminó de imprimir en noviembre de 2020 en:

Gráfica Biblos S.A.

Calle Morococha 152 - Surquillo

Todos los derechos reservados. Prohibida la reproducción total o parcial de este documento sin permiso del Ministerio de Educación.

*Impreso en el Perú / Printed in Peru*



## Educación Básica Alternativamanta yachaqaq:

Kusikuyku kay Educación Básica yachay yachaqaqypi allinta kallpachakusqaykimanta. Ministerio de Educaciónmi qampaq kay material educativota tukuy sunquwan rurarimun, kayqa kachkan mayt' uwan qillqana mayt' upiwan kastilla simipitaqmi ninchik Texto hinallataq Portafolio de evidencias.

Mayt' up sunqunpiqa aylluykiq, llaqtaykiq, suyuykiq, Peru Mama llaqtaq yachayninkuna iman kachkan. Hinallataq, qhali kawsaymanta, ñawpa kawsaykunamanta, Pacha Mamawan sumaq kawsaymanta, ayllup llamk'aykunamanta, runa kaymanta ima ñawinchanakuna kachkan, kaykunami yachaqaqkuna sumaqta rimanakunankupaq. Chaymantapas, llapa runap ñawpaqman llamk'ayninkuta thatkirichinankupaq ichaqa Pacha Mamawan sumaq kawsakuspallapuni.

Qillqana mayt' uqa imaymana llamk' anakunayuqmi, ichaqa kaykunaqa mayt' umanta hatarimuqkunami. Kay llamk'aykunaqa yachaqaq yachasqankunatawan, atisqankunatawan hatunyarichin, kallpacharin, qispirichin ima. Kaywanmi yachaqaqpa atipayninkunata, sasachakuyninkunata, thatkiriyninkunata, puririyninkunata rikurichin. Kaykunaqa Currículo Nacional de la Educación Básicaq sunqunpin mast' arisqa kachkan.

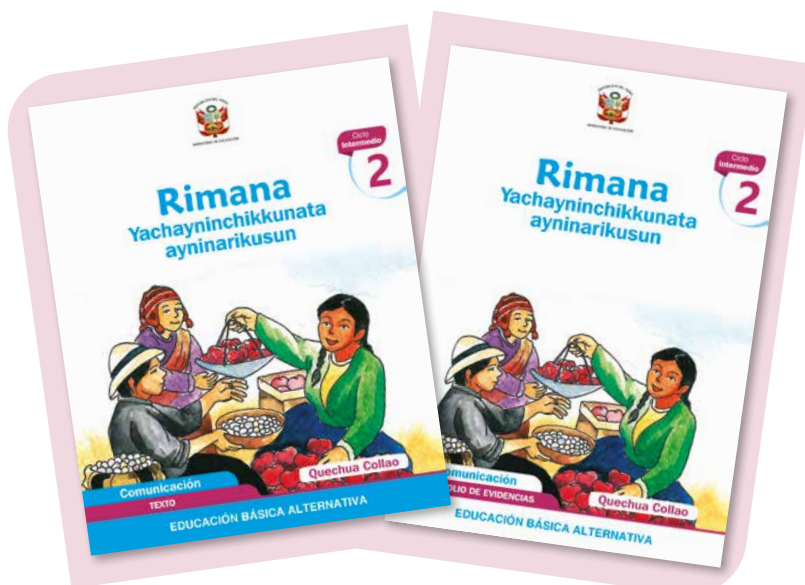



# Estructura del texto

**Número de la unidad** → 1

**Nombre de la unidad** → **Imanaptnimi runa kayninchikta yupaychananchik?**

**Imagen motivadora** → Ubica los temas de las áreas en situaciones reales y cotidianas e incentiva el diálogo.

**Dialoguemos**

**Observamos con atención**

- ¿Imatallaq runakuna rurachanku?
- ¿Moyllaq kachanku?
- ¿Moyllanawantap'i kachallaq kachanku?
- ¿Moyllan ayukunamantallaq runakuna kachanku?

**¿Cómo es nuestro ámbito?**

- ¿Imatallaq kachanki Identidadanchikta?
- ¿Imaymalla Identidadninkita itachanki?
- ¿Imaymalla em aylluyki Identidadninta itachin?

**Pregunta retadora**

• ¿Simasmanchu Peñi suyunchikpi ch'ulla Identidadninta?

**Preguntas para recoger saberes previos**

**Preguntas relacionadas al ámbito que interrelaciona los aprendizajes**

**Pregunta retadora para la unidad**

Tabla de aprendizajes de la unidad

Tabla de aprendizajes		
Competencia	Capacidad	Desempeño
de comunicación oralmente en su lengua materna	Obtiene información del texto oral	Busca información explícita e implícita en biografías que escucha de hechos, personajes, situaciones, lugares, acciones y que presentan vocabulario de uso frecuente en su contexto sociocultural.
	Distingue e interpreta información del texto oral	Explica con facilidad de qué trata la biografía que escucha y cuál es su propósito comunicativo según el tema y el contexto.
de comunicación escrita en su lengua materna	Advierte, interpreta y desarrolla las ideas de forma coherente y cohesionada	Expone oralmente ideas y emociones en torno a un tema dentro de la identidad, teniendo en cuenta sus intenciones, intenciones y propósito comunicativo, y aprendiendo en recursos no verbales y paraverbales.
	Utiliza recursos no verbales y paraverbales de forma estratégica	Utiliza recursos no verbales y paraverbales para reforzar lo que expresa oralmente en sus diálogos sobre el derecho a la identidad cuando interactúa con sus instituciones.
de comunicación oralmente en su lengua materna	Interactúa estratégicamente con distintos interlocutores	Participa en distintas situaciones comunicativas según las pautas de su cultura, responde a las preguntas con coherencia y claridad en lo que no ha entendido, de acuerdo a las normas de su cultura.
	Reflexiona y evalúa la forma, el contenido y contexto del texto oral	Opina como hablante y oyente sobre personas, personajes, hechos y temas de los textos expositivos escuchados, da razones a partir de sus saberes y experiencias.
de comunicación escrita en su lengua materna	Obtiene información del texto escrito	D1. Predice de qué trata el texto descriptivo y discursivo, a partir de algunos indicios como: forma del texto, palabras, frases, colores y dimensiones de las imágenes; contrasta la información de estos que lee.
	Distingue e interpreta información del texto	D2. Identifica información relacionada a su experiencia de vida (como: situaciones, ideas, frases y palabras conceptuales) en distintos partes de textos descriptivos y discursivos de estructura simple y corta extensión que son difundidos en su contexto sociocultural.
de comunicación oralmente en su lengua materna	Reflexiona y evalúa la forma, el contenido y contexto del texto	D3. Integra informaciones obtenidas de distintas partes del texto escrito para deducir el propósito comunicativo de textos escritos descriptivos y discursivos de estructura simple y corta extensión difundidos en su contexto sociocultural.
		D7. Establece relaciones entre los textos que lee y los textos de la tradición oral que conoce.

Competencia	Capacidad	Desempeño
de comunicación oralmente en su lengua materna	Adhiere el texto a la situación comunicativa	Adhiere el texto (poema corto) a la situación comunicativa. Considera los valores de su contexto sociocultural. Considera la estructura y los características del poema corto.
	Organiza y desarrolla las ideas de forma coherente y cohesionada	Escribe poemas cortos organizando secuencialmente sus ideas empleando algunas conexiones, tiene en cuenta la situación comunicativa y el propósito comunicativo. Se agrupan en su escrito a lo que trata de reflexionar o comentar con su texto a los valores de su contexto sociocultural.
de comunicación escrita en su lengua materna	Utiliza convenciones del lenguaje escrito de forma pertinente	Utiliza adecuadamente conexiones y recursos lingüísticos como repeticiones y rimas, tiempos, separación de palabras (generativa para dar claridad y sentido) a lo texto (poema corto) teniendo en cuenta la situación comunicativa y el propósito comunicativo.
	Reflexiona y evalúa la forma, el contenido y contexto del texto escrito	Evalúa si su texto se ajusta a la situación comunicativa, el propósito comunicativo, cumple con la estructura y características del tipo de texto (poema corto) Realiza ajustes teniendo en cuenta las indicaciones de su docente.

Conocimientos	Competencias transversales
<b>Comunicación oral y escrita a partir de textos:</b> <ul style="list-style-type: none"> <li>• Textos descriptivos y discursivos</li> <li>• Estructura oral</li> <li>• Recursos verbales y no verbales</li> <li>• Información explícita e implícita</li> <li>• Campo temático</li> <li>• Intenciones y motivaciones</li> </ul>	<ul style="list-style-type: none"> <li>• Se desenvuelve en los ambientes virtuales generados por las TIC</li> <li>• Gestiona su aprendizaje de manera autónoma</li> </ul> <b>Enfoques transversales</b> <ul style="list-style-type: none"> <li>• Ética de derechos</li> <li>• Ética de igualdad de género</li> <li>• Ética de Ecología de la existencia común</li> </ul> <b>Proyecto de aprendizaje</b> <ul style="list-style-type: none"> <li>• Organiza y desarrolla proyectos de aprendizaje orientados a la identidad cultural, utilizando las tecnologías e integrando a través del diálogo y los representados en los contextos.</li> </ul>

Conocimientos, Competencias transversales, Enfoques transversales priorizados en la unidad y Proyecto de la unidad

## Ícono

A lo largo del desarrollo de las unidades encontrarás el ícono **Actividad**, cuyo propósito es orientar la acción a realizar.



Este texto será utilizado por otros estudiantes. Por favor, cuídalo y no escribas en él.





Secuencia sugerida para el desarrollo de la sesión

Compartimos lo que sabemos

### Conversémos acerca nuestra identidad cultural

1. Marlowan Antonowan rastunichk.
  - Kaya Antaria sunaym kashkun CEBAnon chayaykuchapm chikayku.
  - Kaya panachay Maria CEBAno sumada yachasunichk.
2. Marlowan Antonowan CEBAnon putichkapa tusaykunata rikunku.
  - Wakamanta tusaychik.
  - Koypa laqaytam wuyrichwan.
  - Llapanku tusaymanta kashkuchan tusaychikku. Chaymanta kashkunata rikunku.
3. Kay tapaykunamanta imasunichk:
  - ¿Kashkumanta chay kashkunamanta? ¿Imanapam?
  - ¿Tusaykunamanta imayna sunquku kashkan?
  - ¿Imapaym tusayinchikunamanta tusaychik?

Vamos a leer

**Antes de leer**

1. Marlowan Antonowan Dniyta huk qillaq apachichawan hawinchasapku shaym tanankupaa Paykunawan kusha hawinchasunichk.
2. Marlowan Dni hawinchasapku qhawatsunichk. Sapa sapa hawinchasunichk.

**Durante la lectura**

Rawk hawinchasapku Dni hawinchasapku sunpa sunpa hawinchasapku kashkunata rikunku.

**Glosario**

**Rungo** chikachapamanta: Dniyta  
**Rawk** anta: Dniyta

Momentos sugeridos para acompañar el proceso de lectura

Proyecto de aprendizaje

Proyecto de aprendizaje

### Unidad 2

#### Nuestros actos influyen en nuestra sociedad, hagamos que busquen el bien común

1. Ruray. "Yachay apichichinichk" olichasunichk. Llapan runakunam mikhuw tantikunankupaq churaykuku liw mana alin mikhuwiyatasha.
2. Ruray. Kunapaa utayayta huk ofichita apichichik mancha kay unachikua mikhuwiyunata mikunankupaa.
  - Ancho mikhuwiyu kay mikhuwiyunata shaym kushasapa labachasunichk.

Galletita, Gaseosa, Chichiluto, Golosina

Caja de glosario

- Kunanataq qillaq hawinchasapchikwan yanapakupa ikay siq'wan huk imayta qillay.
- Kay siq'kunap sunrikunata wakamanta qillay.
- Siq'kunap sunrikunawan huk imayta qillay. Qillaq hawinchasapchikwan yanapakupa.
- Kay siq'kunap sunrikunata wakamanta qillay.
- Siq'kunap sunrikunawan huk imayta qillay. Qillaq hawinchasapchikwan yanapakupa.

**Glosario**

**Rungo** oración.  
**Yanapakupa**: con la ayuda

Caja de sinónimos

**Sinónimos**

**Reflexión**

1. Kunanataq Anap kawakuyimta qisusunichk. Sapa hawinchasunichk.
  - Yo soy María

**Yo soy María**

Nuqam kari María Vilca Huachapaku. Nuqapas Antonowan 21 wafayuyam kari. Ichapa manasa laqachapku paqariyami. Saywite Alti ayllu. Churusha suyucha phampti. Tayta mamaypa manam qillan karanchu. Chayaykum jandikam imani manam pimanamanga ispanchi mana qilla kapin. Qullabamba suwacham. Chaka saymanam ispanchi qillayku achka qillaq tantaykupa. Café chakapi kashkunayku.

Sapa kutimam laqaykumanta laqaykuyku. Chayaykum pachay wakamantam laqaykumanta kutimayku. Yachaykupa pacha tapayku. Kay pacha ghuqaykum achkata qillachawanu. Kunapaa alin karayaym CEBAnon ichikam.

2. Tapaykunamanta kashkunata rikunku. Alin kutichasayta kay maychay. ¿Imay? ¿Imanapam? ¿Imanapam kay wiliyay imachkan?

Antonowan, Marlowan, María

Actividades para desarrollar

4. Kay tapaykunamanta hant' apay:
  - ¿Imasunataq? ¿Jungo? ¿Tayta? ¿Maman? ¿Mama? ¿Mama? ¿Mama?
  - ¿Pachay? ¿Jungo? ¿Tayta? ¿Maman? ¿Mama? ¿Mama? ¿Mama?
  - ¿Ima yuwakunamanta? ¿Mama? ¿Mama? ¿Mama? ¿Mama?

Chichiluto, Wanda, Chumpita

Anta ( ) manan ( ) Anta ( ) manan ( ) Anta ( ) manan ( )

José, José, Pepe

Anta ( ) manan ( ) Anta ( ) manan ( ) Anta ( ) manan ( )

Parachamanta, Uwachamanta, Wikuchamanta

Anta ( ) manan ( ) Anta ( ) manan ( ) Anta ( ) manan ( )

**Actividad 1**

Foro de evidencias





Dinamizador relacionado al enfoque transversal

Ícono que indica realizar la actividad en el portafolios de evidencias.



## Presentación de los enfoques transversales

Los enfoques transversales orientan en todo momento el trabajo pedagógico en el aula e imprimen características a los diversos procesos educativos<sup>1</sup>.

En el material educativo cada enfoque transversal se encuentran representados por un personaje. Cada personaje que representa un enfoque transversal tiene tres mensajes que se presentan a continuación.

Enfoque transversal	Dinamizador relacionado	Mensajes relacionados a los enfoques transversales		
Enfoque de igualdad de género		<p>El género es parte de nuestra identidad, no debe existir discriminación por género.</p> <p>Qhari warmi kayninchikqa runa kayninchikmi, chayrakum manam sarunchakuy kananchu.</p>	<p>El género nos hace particulares como personas pero todos somos iguales ante la ley.</p> <p>Qhari kayqa, warmi kayqa hukhinam, ichaqa kamachikuykunap ñawpaqinninpiqa llapanchikmi runa kanchik.</p>	<p>Ante la ley todos los seres humanos somos iguales sin discriminación alguna.</p> <p>Kamachiypa ñawpaqinninpiqa llapa runam kasqanpura kanchik mana sarunchanakuspa ima.</p>
Enfoque de derechos		<p>Hagamos respetar nuestros derechos individuales y colectivos.</p> <p>Huñupipas sapallayninchikpipas derechunchikta yupaychachisun</p>	<p>Construyamos una sociedad que respeta las normas y leyes.</p> <p>Kamachikuykuna yupaychaq runakunata puririchisunchik.</p>	<p>Una sociedad justa es la que respeta los derechos y en la que cada uno cumplen sus deberes.</p> <p>Allin runakuna derechunchikkuna yupaychaqmi kanku, maypichus sapanka runa kamayninkunata ruran.</p>
Enfoque de orientación al bien común		<p>El diálogo asertivo es el mejor camino para resolver conflictos en la búsqueda de un país más justo.</p> <p>Mana ch'aqwaykunapi kawsananchikpaq, rimanakuymi allin kawsapi kawsachiwanchik.</p>	<p>La humanidad necesita de personas solidarias para ser un mejor lugar para vivir.</p> <p>Runaqa munay sunquyuq runakunatam munan sumaqta kawsananpaq.</p>	<p>Busquemos en nuestros actos el beneficio de nuestra comunidad, nuestro país y nuestro planeta.</p> <p>Rurayninchikkunapi maskasun ayllunchikpaq, Perú suyunchikpaq, tiqsi muyunchikpaq yanapanakuyninta.</p>
Enfoque inclusivo o atención a la diversidad		<p>Todas las personas merecemos ser tratadas con igualdad de oportunidades.</p> <p>Llapan runakunam kasqanrapura yanaparisqa kananchik</p>	<p>La educación es un proceso que se enriquece cuando participan personas diversas.</p> <p>Allin yachaqayqa aswanta kallpachakum hinantinmanta runa huñukuptin.</p>	<p>Los espacios de aprendizaje con personas diversas nos ayudan a comprender mejor el mundo que nos rodea.</p> <p>Ancha sumaq yachaqayqa aswan allin hinantinmanta runakuna huñukuptinmi, chaymi yanapawanchik tiqsi muyunchikta riqsiriya.</p>

<sup>1</sup> Currículo Nacional de la Educación Básica.

Enfoque transversal	Dinamizador relacionado	Mensajes relacionados a los enfoques transversales		
Enfoque de búsqueda de la excelencia		La participación de todos nos ayuda a encontrar la mejor solución a problemas comunes.  Llapaq yanapayninwanmi aswan allin chaninchayta tarisunma sasachakuykunamanta.	El éxito no llega superando a los demás sino a ti mismo  Ñawpaqman puririnaykipaqqa manam masiykikunatachu llallipanayki, aswampas sasachakuyniykikunatam llallipanayki.	Aunque ya hagamos las cosas bien, siempre las podemos hacer mejor  Allintaña ruraspapas, aswan allinta rurayta atisunmanmi.
Enfoque intercultural		Nuestro país se ha contruido a partir de la diversidad cultural, allí está su mayor riqueza  Perú suyunchikqa imaymana kawsaykunawanmi hatarirqan, kaypim yachayninkuna kachkan.	Somos una sola cultura humana con distintas identidades locales y nacionales.  Ch'ulla runallan kanchik, imaymana runa kayninkunayuq.	La humanidad se conforma por la diversidad cultural y se desarrolla con el diálogo intercultural.
Enfoque ambiental		Respetemos y cuidemos el medio ambiente en el que vivimos.  Yupaychasunchik, uywasunchik Pacha tiyasqanchikta.	Nuestras pequeñas acciones para cuidar el medio ambiente son grandes para el planeta.  Huch'uy rurayninchikkunallam Pacha Mamamanchikrayku, tiqsi muyunchikpaqqa hatuchachaq ruraykunam.	Hagamos uso racional de los recursos naturales, seamos responsables con el futuro.  Pacha Mamanchikpaq imaymanankunata munasqanchikman hinalla hurqusun, qhipa wiñaykunarayku.

Si bien en cada unidad se trabajan los siete enfoques transversales, en nuestro material educativo se va priorizan algunos de ellos. Mostramos a continuación un cuadro que sintetiza dicha información.

Ámbitos	Unidades	Enfoque transversales priorizados
Derechos y ciudadanía	Unidad 1	Enfoque de derechos, Enfoque de igualdad de género, Enfoque de búsqueda de la excelencia
Derechos y ciudadanía	Unidad 2	Enfoque de derechos, Enfoque inclusivo o atención a la diversidad Enfoque de orientación al bien común
Ambiente y salud	Unidad 3	Enfoque ambiental, Enfoque de derechos, Enfoque de orientación al bien común
Ambiente y salud	Unidad 4	Enfoque ambiental, Enfoque intercultural, Enfoque de búsqueda de la excelencia
Territorio y cultura	Unidad 5	Enfoque intercultural, Enfoque inclusivo o atención a la diversidad, Enfoque de búsqueda de la excelencia
Territorio y cultura	Unidad 6	Enfoque intercultural, Enfoque de igualdad de género, Enfoque de derechos



# Tabla de contenido

Ámbito	Unidad	Contenido
Derecho y ciudadanía	<p>1</p> 	<p><b>¿Imanaptinmi runa kayninchikta yupaychananchik?</b> 10</p> <p>Proyecto de aprendizaje: ¿Podemos usar la poesía para expresar nuestra identidad cultura? 24</p>
Derecho y ciudadanía	<p>2</p> 	<p><b>Ayllunchikpa kawsayninkunata allin runahina allinyachisunchik</b> 26</p> <p>Proyecto de aprendizaje: Nuestros actos influyen en nuestra sociedad, hagamos que busquen el bien común 40</p>
Ambiente y salud	<p>3</p> 	<p><b>Pacha Mamaqa kawsayninchikmi, paywan sumaqtam kawsananchik</b> 42</p> <p>Proyecto de aprendizaje: Los sabios nos hablan sobre el buen vivir 56</p>
Ambiente y salud	<p>4</p> 	<p><b>¿Imaynatam ñawpa yachayninchikkuna sumaq kawsaywan tinkunakun?</b> 58</p> <p>Proyecto de aprendizaje: Difundamos las sabidurías de nuestros pueblos 72</p>

Ámbito	Unidad	Contenido
Territorio y cultura	<p style="text-align: center;"><b>5</b></p> 	<p><b>Unu Mamanchikta ayllunchikkunapi uywarisunchik</b> 74</p> <p>Proyecto de aprendizaje: Construyamos mensajes para vivir en armonía con el agua 88</p>
Territorio y cultura	<p style="text-align: center;"><b>6</b></p> 	<p><b>Perú suyunchikqa imaymana kallpachakuq, hampikuq mikhuykunayuqmi</b> 90</p> <p>Proyecto de aprendizaje: Indagamos sobre plantas medicinales para prevenir enfermedades 104</p>
Material complementario		106



# ¿Imanaptinmi runa kayninchikta yupaychananchik?





## Dialoguemos

### Observamos con atención

- ¿Imatataq rurachkanku?
- ¿Imanaptintaq kuisqa kachkanku?
- ¿Mayqinqap runam qamhina?  
¿Imaynapi?

### ¿Cómo es nuestro ámbito?

- ¿Imataq identidad?
- ¿Imaynatam identidadniykita  
riqsichinki?
- ¿Imaynan aylluypik identidadnin?

### Pregunta retadora

¿Imakunataq mana  
identidadninchik chinkanampaq  
rurasunma?

# Tabla de aprendizajes

A lo largo de esta unidad, desarrollarás aprendizajes esperados para este ciclo y grado de la Educación Básica. En la siguiente tabla se presenta la organización de los propósitos de aprendizaje priorizados para esta unidad.

Competencias	Capacidades	Desempeños
Se comunica oralmente en su lengua materna	Obtiene información del texto oral	Recupera información explícita e implícita en biografías que escucha de hechos, personajes, situaciones, lugares, acciones y que presentan vocabulario de uso frecuente en su contexto sociocultural.
	Infiere e interpreta información del texto oral	Explica con facilidad de qué trata la biografía que escucha y cuál es su propósito comunicativo apoyándose en saberes y experiencias.
	Adecúa, organiza y desarrolla las ideas de forma coherente y cohesionada	Expresa oralmente ideas y emociones en torno a un tema derecho a la identidad, teniendo en cuenta a sus interlocutores, situación y propósito comunicativo, y apoyándose en recursos no verbales y paraverbales.
	Utiliza recursos no verbales y paraverbales de forma estratégica	Utiliza recursos no verbales y paraverbales para reforzar lo que expresa oralmente en sus diálogos sobre el derecho a la identidad cuando interactúa con sus interlocutores.
	Interactúa estratégicamente con distintos interlocutores	Participa en distintas situaciones comunicativas según las pautas de su cultura, responde a las preguntas con cortesía y pregunta si es que no ha entendido, de acuerdo a las normas de su cultura.
	Reflexiona y evalúa la forma, el contenido y contexto del texto oral	Opina como hablante y oyente sobre personas, personajes, hechos y temas de los textos expositivos escuchados; da razones a partir de sus saberes y experiencias.
	Lee diversos tipos de textos escritos en su lengua materna	Obtiene información del texto escrito
Infiere e interpreta información del texto		D.3. Integra informaciones obtenidas de distintas partes del texto escrito para deducir el propósito comunicativo de textos escritos descriptivos y discontinuos de estructura simple y corta extensión difundidos en su contexto sociocultural.
Reflexiona y evalúa la forma, el contenido y contexto del texto.		D.7. Establece relaciones entre los textos que lee y los textos de la tradición oral que conoce.

Competencias	Capacidades	Desempeños
Escribe diversos tipos de textos en su lengua materna	Adecúa el texto a la situación comunicativa.	Adecúa el texto (poema corto) a la situación comunicativa. Considera los saberes de su contexto sociocultural. Considera la estructura y las características del poema corto.
	Organiza y desarrolla las ideas de forma coherente y cohesionada.	Escribe poemas cortos organizando secuencialmente sus ideas empleando algunos conectores. Tiene en cuenta la situación comunicativa y el propósito comunicativo. Se aproxima en su escrito a lo que trata de informar o comunicar con su texto a los lectores de su contexto sociocultural.
	Utiliza convenciones del lenguaje escrito de forma pertinente.	Utiliza adecuadamente conectores y recursos ortográficos como mayúsculas y minúsculas, campos semánticos de palabras generadoras para darle claridad y sentido a su texto (poema corto) Teniendo en cuenta la situación comunicativa y el propósito comunicativo.
	Reflexiona y evalúa la forma, el contenido y contexto del texto escrito.	Evalúa si su texto se ajusta a la situación comunicativa, al propósito comunicativo, cumple con la estructura y características del tipo de texto poema corto Realiza ajustes teniendo en cuenta las indicaciones de su docente.

Conocimientos
<p><b>Comunicación oral y escrita a partir de textos:</b></p> <ul style="list-style-type: none"> <li>• Textos descriptivos y discontinuo</li> <li>• Biografía oral</li> <li>• Recursos verbales y no verbales</li> <li>• Información explícita e implícita</li> <li>• Campo semántico</li> <li>• Mayúsculas y minúsculas</li> </ul>

Competencias transversales
<ul style="list-style-type: none"> <li>• Se desenvuelve en los entornos virtuales generados por las TIC.</li> <li>• Gestiona su aprendizaje de manera autónoma.</li> </ul>
Enfoques transversales
<ul style="list-style-type: none"> <li>• Enfoque de derechos</li> <li>• Enfoque de igualdad de género</li> <li>• Enfoque de búsqueda de la excelencia común.</li> </ul>
Proyecto de aprendizaje
<p>Se organizan y recopilan componen canciones cortas referido a la identidad cultural utilizando las mayúsculas y minúsculas a través de imágenes y los representan en los carnavales.</p>



## Dialoguemos sobre nuestra identidad cultural

1. Mariatawan Antoniotawan riqsisunchik.



2. Mariawan Antoniowan CEBAman purichkaspa tusuqkunata rikunku.



3. Kay tapukuykunamanta rimarisunchik:

- ¿Imamantataq siq'isqa willakuchkan?
- ¿Runakayninchikchu chaypi rikukum icha manachu?  
¿Imanaptin?
- ¿Imatam runa kayninchik aswanta phuturinanpaq rurasunma?

## La biografía

1. Antoniop kawsayninta riqsisunchik, chaypaq sapanka ñawinchasunchik:

### Antonio

Payqa Antonio Quispe Puma, 21 watayuqmi. Curahuasimantam, kayqa Apurímacpim tarikun. Tayta mamanqa chakra llamk'aqsi.

Llaqtanpis huch'uyninmantapacha kawsasqa. Marq'akninsi Abancayman pusapusqa chaypis llamk'apakusqa, chayraykus pichqa ñiq'ikamallas yachaywasiman risqa.

Wasinma 15 watayuq kachkaspañas kutimusqa taytanta chakrapi yanapananpaq. Kusikuywansi anista tarpunku. Allintas anisqa wiñasqa, chaysi llapan Perú suyuman qhatunqaku. Allin qispiytas munan chayrayku CEBA yachaywasiman richkan.



2. Tapukuykunata kutichiy. Allin kutichikqaykita kay muyuchapi  llimp'iy.
  - a. ¿Pimantam qillqa ñawinchasqanchik rimachkan?



Taytanmanta



Antoniomanta



Antoniop marq'apninmanta

### Sinónimos

**Padrino:** marq'aknin, parinu, mark'aq tayta, chukcha tayta

**Colorear:** llimp'iy, tullpuy

Huñupipas sapallayninchikpipas derechunchikta yupaychachisun.



### Glosario

**Kawsasqanchik:** biografía

**Marq'aknin:** padrino

**Runa kaynin:** identidad

## Sinónimos

### Reflexionar:

hamut'ay, yuyaykuy,  
yuyaymanay

**Libro:** mayt'u, liwru,  
qillqasqa mayt'u,  
p'anqa

## La autobiografía

1. Kunanñataq Anap kawsakuyninta riqsirisunchik. Sapanka ñawinchasunchik.

### Yo soy María

Ñuqam kani María Vilca Huahuasocco. Nuqapas Antonihina 21 watayuqmi kani, ichaqa manayá llaqtanpichu paqarirqani. Saywite Alta ayllupi, Curahuasi suyucha phasmipi.

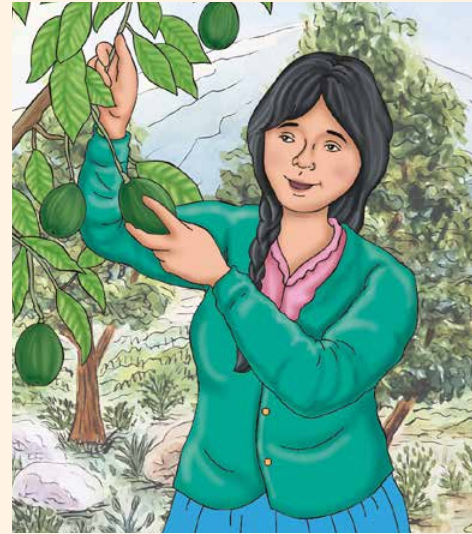

Tayta mamaypa manam qullqin karqanchu, chayraykum jardínllaman rirqani manam primariamanta rirqanichu mana qullqi kaptin. Quillabamba suyuchaman Cusco suyumanmi ripurqayku qullqirayku achka qullqi tantanaykupaq. Café chakrapi llamk'apakurqayku.

Sapa kutillam llaqtaykumanta llakikurqayku, chayraykum pichqa watamantaña llaqtaykuman kutimurqayku. Yacharqayku palta tarpuyta, kay palta qhatuqaykum achkata qullqichawanku. Kunanqa allin kanaypaqmi CEBAman richkani.

2. Tapukuykunata kutichiy. Allin kutichisqaykita kay muyuchapi  llimp'iy.

a. ¿Pimantam kay willakuy rimachkan?



Antoniomanta



Mariap mamanta



María



3. Kawsakuyninchikmanta hamut'asunchik ¿Imaynatataq willakusunman? Huknin qillqa mayt'unchikpi yanapakuyta tarisunchik.



Llaqtanchikmanta  
imaymana  
kawsayninchikkunawan  
riqsichikunchik.  
Sut'ichallam pi  
kasqanchiktapas  
rikuchikunchik.

### ¿Quién ha perdido su documento de Identidad?

1. Ñawinchasunchik María Antoniopiwan rimasqanta.

Panachay María  
ancha llakisqatam  
qhawariyki.  
¿Imanarqusunkitaq?

Kay sobretam tarirquni.  
Ukhunpim DNI kasqa,  
manayá yachanichu  
piqpaq kasqanta  
¿Piraqcha chinkarquchin?  
¿Imaynatataq  
kutirqachipuyman?



Qhari warmi  
kayninchikqa runa  
kayninchikmi,  
chayrakum  
manam  
sarunchakuy  
kananchu.







3. Rimaspá tapukuykunata kutichisunchik.
  - a. ¿Piqтатаq kay DNI? ¿Ima willakuykunataq kay DNlpi kachkan?
  - ch. ¿Imaynan kay DNlpi qillqakuna qillqasqa kachkan?
4. Ñawinchasqayki qillqamanta kay tapukuykunata rimarispalla kutichiy.
  - a. ¿Imanaptintaq DNI nisqa sutin?
  - ch. ¿Imanaptintaq DNlniyki ankas llimp'íwan llimp'isqa?
5. Kay tapukuykunamanta hamut'arisunchik hinaspá rimarisunchik.
  - a. ¿Imapaqmi DNI?
  - ch. Imanamantaq DNlninchikta chinkarquchiptinchik?



### Después de leer

Tapukuykunata rimaspalla kutichiy. Ñawinchasqaykimanhina sapanka tapukuymanta hamut'ariy.



Warmip DNlninmi. Kaymantachá kanman. Haku maskarqamusunchik.

Arí, kay DNlninta kutichipusunchisyá. Suyaway, kay sobre ukhupim huk qillqa raphi kasqa.

Llapaq yanapayninwanmi aswan allin chaninchayta tarisunman sasachakuykunamanta.



## Sinónimos

**Letra mayúscula:**  
kuraq qillqa, hatun  
qillqa

## ¿Cómo está escrito la letra mayúscula en este DNI?

1. Ñawinchasqaykichikmanhina piq DNIninmi kanman.  
Kunan qillqayta tukupaychik.
  - Urpi Illapu Aucca DNInin.

Ari

mana

2. Achahakunawan kay qillqakunata hunt'apasunchik.

\_\_rp\_\_

\_\_ll\_\_p\_\_

\_\_cc\_\_

Letra mayúscula

Qillqasunchik

Qillqayta  
qallaykuspa

Runakunap,  
llaqtakunap,  
mayukunap,  
quchakunap  
sutinta qillqaspa

Ch'ikupaq  
tukupayninpi

## Glosario

**Kuraq qillqa:** letra  
Mayúscula

**Abecedario:** achaha

**Ch'iku:** punto



## Reconocemos las letras mayúsculas

Kunanñataq Kullaw achahata riqsisunchik.

A	CH	CHH	CH'	H	I
CH	KH	K'	L	LL	M
CHH	Ñ	P	PH	P'	Q
CH'	Q'	R	S	T	TH
T'	U	W	Y		

Qharawariy imakunataq kuraq qillqakunawan qillqakusqa.

<b>Runakunap sutin kaptin</b>	<b>Serapio Mendoza De La Cruz</b>	<b>Sulla Qispi Pawkar</b>
<b>Llaqtakunap sutin kaptin</b>	<b>Apurimac</b>	<b>Sicuani</b>

<p><b>Mayukunap, quchakunap sutin kaptin</b></p>	<p><b>Vilcanota</b></p>	<p><b>Lago Titicaca</b></p>
<p><b>Qillqayta qallaykuspa</b></p>	<p><b>Sapallayki kay tapukuykunata ñawinchay.</b></p>	<p><b>Sicuaní</b></p>

- Kunanqa kay siq'ikunap sutinta qillqay, ichaqa kuraq qillqa yachaqasqaykimanhina qillqanayki.

**a** **A**tuq



**ch** **C**haka



**chh** **C**hhalluy



**ch'** **C**h'arki



**h** **H**asp'iy



**i** \_\_\_\_\_



k



kh



k'



l



ll



m



n



ñ



p



ph



p'



q



qh



q'



r



s



t

4

th



t'



u



w



y



Actividad 2  
Portafolio de evidencias



## ¿Podemos usar la poesía para expresar nuestra identidad cultural?

Derechunchikmi kan RENIEC nisqapi sutinchik qillqachikunanchikpaq. Perú suyupi llapa peruanukuna kusikuywan kawsakusunchik, ayllunchikmanta ama p'inqakuspa, imaraykuchus llapan ayllukuna, llaqtakuna sumaqlaña.

Kay yachay qispichiypim llapa qillqakunawan imaymana kawsayninchikmanta umanchasunchik.

### 1. Nos preparamos para trabajar

- Ñuqanchikpura huñunakusun.
- Sapanka sutinchikta willakuspa kay yachay qispiyta qispichinanchikpaq munayta rimarisunchik.
- chh. Kay 1 t'aqapi yachasqanchikmanta rimarisunchik ima qillqakunatatataq yacharqanchik chaymanta.

Imayna  
kasqanchikmanta

Derechunchikmanta

Mana pipas  
usuchiwananchikpaq

ch'. Rimasqanchikmanta yuyarispa huk harawita qispichisunchik.

### 2. Planificamos el texto

- Qillqananchikpaq rimanakusunchik ¿Pipaqtaq qillqasunchik?, ¿Imaraykutaq qillqasunchik?
- ch'. Rimasqanchikmanta yuyarispa huk harawita qispichisunchik. Hukkaq qillqa mayt'unchikpi hunt'apasunchik imayna qillqa llamk'ananchikmanta.

#### Glosario

**Yachay qispichiynanchik:**

Proyecto de aprendizaje

**Allichay:** arreglar

**Mayt'u:** libro

### 3. Elaboramos el texto













- a. Kay harawita huk raphipi qillqaspa ñawinchasunchik.
- ch. Rikch' arispa uyarisunchik llapa harawi ñawinchaqkunata, hinaspa sumaq siminchikwan mana harawimanta yachasqanchikta tapukusunchik.

### 4. Publicamos el texto

- a. Kay harawita huk raphiman churaspa yachay wasiq pirqanma k'askachisunchik.
- ch. Rikch' arispa llapa harawinqkunata uyarisunchik, hinaspa sumaq siminchikwan harawimanta mana yachasqanchikta tapukusunchik

### 5. Evaluamos

- a. ¿Kay yachay qispichiy ruraypi imaynataq tarikurqanki?
- Ch. kachkanki kay harawi umanchasqaykimanta?
- Chh. ¿imatataq allichawaqraq?
- Ch' ¿Ayparqunkichu munasqaykimanhina?
- h. ¿Qammanta, ñuqamanta imatataq yachaqaqawaq?
- i. Kay llikapa tapukuyninmanhina allin mana allin kaptimpas riqsichisunchik.

Kay t' aqap munaynin	Aypasqayta	Chayraqmi aypasaq	Chayraqmi qallarisaq
a. Allintachu yacharquni chay harawi rurayta.			
Ch. Sunquymantachu harawita qispichirqani.			
Chh. Kay ñawpaq "Yachay qispichiy ninchikpi" lltapan yachaqaq masiykunawanchu tukurqani.			
ch'. Tapukurqanichu mana yachasqayta.			



# Ayllunchikpa kawsayninkunata allin runahina allinyachisunchik.





## Dialoguemos

### Observamos con atención

- ¿Pikunataq kay siq'ipi kachkan?
- ¿Imanaptintaq ñanta allichachkanku?
- ¿Pin chayhina llamk'anankupaq kamachikum?

### ¿Cómo es nuestro ámbito?

- ¿Imaynatataq aylluykipi ñankunata allichankichik?
- ¿Llaqtaykipi kanchu llaqta kamachikuykunaman mana riqkuna?
- ¿Imaraykutaq wakin runakuna k'ullu uya kanku llaqtaq kamachikuyninkunata mana ruraq?

### Pregunta retadora

¿Imaynatam ñawpa awichunchikkunap llaqta kamachikuyninkunata qhipa wiñaykunaman yachachisunma?

# Tabla de aprendizajes

A lo largo de esta unidad, desarrollarás aprendizajes esperados para este ciclo y grado de la Educación Básica. En la siguiente tabla se presenta la organización de los propósitos de aprendizaje priorizados para esta unidad.

Competencias	Capacidades	Desempeños
Se comunica oralmente en su lengua materna	Obtiene información del texto oral	Recupera información explícita e implícita en los textos expositivos que escucha (como hechos, personajes, situaciones, lugares, acciones) y que presentan vocabulario de uso frecuente en su contexto sociocultural.
	Infiere e interpreta información del texto oral	Explica de qué tratan los textos expositivos que escucha y cuál es su propósito comunicativo apoyándose en su saberes y experiencias.
	Adecúa, organiza y desarrolla las ideas de forma coherente y cohesionada	Adecúa su texto oral a la situación comunicativa, a sus interlocutores y al propósito comunicativo recurriendo a sus saberes y experiencias.
	Utiliza recursos no verbales y paraverbales de forma estratégica	Utiliza recursos no verbales y paraverbales para reforzar lo que dice oralmente (en diálogos, exposiciones) cuando interactúa con sus interlocutores.
	Interactúa estratégicamente con distintos interlocutores	Participa en distintas situaciones comunicativas según las pautas de su cultura, responde a las preguntas con cortesía y pregunta si es que no ha entendido, de acuerdo a las normas de su cultura.
Lee diversos tipos de textos escritos en su lengua materna	Reflexiona y evalúa la forma, el contenido y contexto del texto oral	Opina como hablante y oyente sobre personas, personajes, hechos y temas de los textos orales escuchados; da razones a partir de sus saberes y experiencias.
	Obtiene información del texto escrito	Predice de qué tratará el texto argumentativo, a partir de algunos indicios como: forma del texto, palabras, frases, colores y dimensiones de las imágenes; contrasta la información del texto que lee. Identifica información relacionada a su experiencia de vida (como ilustraciones, títulos, frases y palabras conocidas) en distintas partes de textos argumentativos que lee de estructura simple y corta extensión que son difundidos en su contexto sociocultural.
	Infiere e interpreta información del texto	Deduce quién escribió el texto argumentativo, a quién está dirigido y qué propósito comunicativo tiene integrando informaciones obtenidas de distintas partes de textos de estructura simple y de corta extensión. D.5. Explica el tema, el propósito, las enseñanzas, las relaciones texto-ilustración, así como las motivaciones de personas y personajes.
	Reflexiona y evalúa la forma, el contenido y contexto del texto.	Opina sobre el contenido del texto argumentativo a partir de su propósito comunicativo y los destinatarios a quienes están dirigidos en su contexto sociocultural. Establece relaciones entre los textos que lee y los textos de la tradición oral que conoce.

Competencias	Capacidades	Desempeños
Escribe diversos tipos de textos en su lengua materna	Adecúa el texto a la situación comunicativa.	Escribe textos discontinuos como afiches de estructura simple y de corta extensión teniendo en cuenta su propósito comunicativo y el destinatario. Considera la estructura y las características del texto.
	Organiza y desarrolla las ideas de forma coherente y cohesionada.	Escribe textos discontinuos (afiche) organizando secuencialmente sus ideas empleando algunos conectores. Tiene en cuenta la situación comunicativa y el propósito comunicativo. Se aproxima en su escrito a lo que trata de informar o comunicar con su texto a los lectores de su contexto sociocultural.
	Utiliza convenciones del lenguaje escrito de forma pertinente.	Utiliza adecuadamente conectores y recursos ortográficos (como mayúsculas y minúsculas) y el campo semántico de palabras generadoras) para darle claridad y sentido a su texto. Teniendo en cuenta la situación comunicativa y el propósito comunicativo.
	Reflexiona y evalúa la forma, el contenido y contexto del texto escrito.	Evalúa si su texto se ajusta a la situación comunicativa, al propósito comunicativo, cumple con la estructura y características del tipo de texto (afiche). Realiza ajustes teniendo en cuenta las indicaciones de su docente.

Conocimientos
<p><b>Comunicación oral y escrita a partir de textos:</b></p> <ul style="list-style-type: none"> <li>• Exposición oral</li> <li>• Diálogo</li> <li>• Texto argumentativo</li> <li>• Recursos verbales y no verbales</li> <li>• El afiche</li> <li>• Mayúsculas y minúsculas</li> <li>• Campo semántico</li> </ul>

Competencias transversales
<ul style="list-style-type: none"> <li>• Se desenvuelve en los entornos virtuales generados por las TIC.</li> <li>• Gestiona su aprendizaje de manera autónoma.</li> </ul>
Enfoques transversales
<ul style="list-style-type: none"> <li>• Enfoque de derechos</li> <li>• Enfoque inclusivo o atención a la diversidad</li> <li>• Enfoque de orientación al bien común.</li> </ul>
Proyecto de aprendizaje
<p>Produce un afiche argumentando ¿Qué implica cumplir nuestras responsabilidades en la comunidad?</p>



## Cumplimos con nuestras responsabilidades en la comunidad

### 1. Llaqtap kamachiyninpi llamk'asunchik



- a. ¿Ima ruraytataq qhawachkanchik?
- ch. ¿Imapaqmin kay llamk'ayta rurachkanku?
- chh. ¿Khayhinatachu aylluykipi ñankunata, chakakunata allichankichik?

Kay siq'ipi imakunatatataq qhawachkanki





## Mirando las imágenes dialogamos

- 1 ¿Ima ruraytataq qhawachkankichik?
- 2 ¿Kayhinata llaqtaykipi llamk'ankuraqchu?  
¿Imanaptin?
- 3 ¿Ñawpa awichunchikkuna hinaraqchu ñan allichaypi  
llamk'achkankichik?

Allinta qhawaspa ñawinchay:

### Ñan allichay llamk'ayninchikmanta



Llaqta kamachiysi llapan runakunata

waqyachisqa  ñan allichanamkupaq. Chaypaqsi



warmikunata wayk'uchikqa kay mikhuykunata:



Mundunguta,



puka pikantita,



quwi thiqti, upyanankupaqpas  sara aqhata

aqhachisqaku  kukatapas apasqakus. Chayraykus,

kusikuywan  llapan runakuna llamk'asqaku

chaynatas sumaqta ñanninkuta allichanku. Manas

paykunaqa Alcaldita suyankuchu kikillankus sumaqta

llaqtankuta hatarichinku.

### Sinónimos

**Arreglar:** allichay, allinchay, allchay, halch'ay

**Agua:** unu, yaku

Allin runakuna  
derechunchikkuna  
yupaychaqmi  
kanku, maypichus  
sapanka runa  
kamayninkunata  
ruran.



1. Ñawinchasqayki tapukuykunata kutichiy.

a. ¿Ima mikhuykunatataq wayk'ukusqaku? Hunt'apay.



Mundongo



b. ¿Ima aqhakunataq upyasqaku? Hunt'apay.





2. Kay qillqa kanchapi maskay kay qillqakunata, tarispataq wichq'ay.

Sara aqha

Unu t'impu

Qucha

Qaqa

**Challwa**

Yuka

Quwi

Kuka

S	CH	S	Y	U	K	A	U
I	A	Q	U	W	I	P	R
K	CHH	R	P'	Ñ	M	PH	R
U	I	K'	A	I	K'	CH'	U
K	Y	W	T'	A	T	TH	N
A	L	U	Q	A	Q	A	A
M	N	T'	Q	U	C	H	A
U	<b>C</b>	<b>H</b>	<b>A</b>	<b>L</b>	<b>L</b>	<b>W</b>	<b>A</b>

3. Kay siq'isqakunata sutinwankama huñuy.



Qucha

Qampu  
qampu

Qaqa

Challwa

### Sinónimos

**Afiche:** aphichi, afichi, awichi

**Imagen:** siq'i, rikch'ay, imahin, wanki, chirusqa

**Roca:** qaqa, ranra ranra, nanra, rumi

¿Qué harías para vender más chicha?

MISK'I AQHA  
Rantiychik

Hatun  
qillqayuq  
kanan.

Sumaq  
siq'isqakunayuq  
kanan



Allin yachaqayqa  
aswanta  
kallpachakum  
hinantinmanta runa  
huñukuptin.



1. Tapukuykunata kutichiy kay afichita qhawaspa:

a. ¿Imamantataq kay afichita?

ch. ¿Imapaqtaq afichita qillqanku?

chh. ¿Imanaptintaq afichiq umalliq qillqan kuraq  
qillqawan qillqasqa kachkan?

ch'. ¿Qam afiche rurayta atinkichu?



Antes de leer

Ñawpaqtaqa allinta afichita qhaway.  
Chaymanta, yachaq masiykikunawan yachachiqniykiwan ima rimariychik.

Escribe un texto informativo

1. Afichita allinta qhaway.
2. Yachachiqniykiwan, yachaqaq masiykikunawan rimariychik.
  - a. ¿Kay qillqatahina rikurqankichu?
  - ch. ¿Imapaqmin kay afichita qillqankunma karqan?
  - chh. ¿Imaniytam munan umalliq qillqan?
  - ch'. ¿Kay qillqa imatataq niwachkanchikman?



Durante la lectura

Imamantam kay afiche rimapayawachkanchik.

MISK'I WAYK'UYTA YACHAY





1. Kay afichiq nisqanmanhina ¿Ima mikhunataq wayk'uyta yachachinqa?

Allin kaqta chakatay kay (x) chakatawan



¿Puka pikanti wayk'ukuyta?

Arí ( ) manam ( )



¿Yuyu pikanti wayk'ukuyta?

Arí ( ) manam ( )



¿Quwi thiqti wayk'ukuyta?

Arí ( ) manam ( )



¿Kinuwa pikanti wayk'ukuyta?

Arí ( ) manam ( )



¿Pachamanka wayk'ukuyta?

Arí ( ) manam ( )

2. ¿Imanasqataq kay mikhuykunata chay chifakunapi mana wayk'unkuchu? Kay uraypi qillqay.

---



---

3. Kunanñataq kay qillqakunata qillqayta tukupay.



Puka pikanti wayk'ukuyta.



---



---



---



---

Después de leer

Allinta ñawinhaspa sapanka tapukuykunata kutichiy.

4. Kay afichipa qillqankunata qillqayta tukupay afiche ruray yachanaykipaq



Rurayninchikkunapi maskasun ayllunchikpaq, Perú suyunchikpaq, tiqsi muyunchikpaq yanapanakuyninta.



5. Kay afichipi siq'iqakunap sutinta qillqay.



Puka

\_\_\_\_\_

\_\_\_\_\_

Pikanti

\_\_\_\_\_

\_\_\_\_\_

6. Siq'isqakunap sutinkunata qillqaspa phasminpi rakisun.



\_\_\_\_\_

\_\_\_\_\_

\_\_\_\_\_

\_\_\_\_\_

\_\_\_\_\_

\_\_\_\_\_

\_\_\_\_\_

\_\_\_\_\_

7. ¿Kay afichipa nisqanmanhina imatataq yachachinqa?  
Allin kaqta chakatawan (x) chakay ARÍ (X) MANAM (X)  
nispa.

Allin wayk'uyta yachachinqa

Arí ( ) manam ( )

Misk'i wayk'uyta yachachinqa

Arí ( ) manam ( )

Sumaq wayk'uyta yachachinqa

Arí ( ) manam ( )

Utgayta wayk'uyta yachachinqa

Arí ( ) manam ( )

8. Siq'isqakunata qillqakunawan huñuy.



Puka \_\_\_\_\_

Yuyu \_\_\_\_\_

Quwi \_\_\_\_\_

Pachamanka \_\_\_\_\_



9. Kay **aqh**akunap sutinta qillqay.



Sara	Aqha
SARA	AQHA





10. Kay **misk'i aqha** kunap sutinta  t'aqllakuspa rakiy hinaspa qillqay.



sara		aqha	
sa	ra	a	qha



11. Siq'ikunap sutinta hunt'apay:

- Kay **si**, **sa**, **su** simi phasmikunawan siq'ikunap sutimpaq qallariynimpi qillqay. Qillqayta tukurquspa ñawinchay

Sa



Saphi



Si

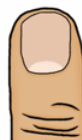

Siki













Su





Sunqu

- Kay **pa**, **pi**, **pu** simi phasmikunawan siq'kunap sutimpa qallariynimpi qillqay.

Pa				
	Papa	_____	_____	_____
Pi				5
	Piki	_____	_____	_____
Pu				8
	Puka	_____	_____	_____

- Kay **misk'i thiqtikunap** sutinmanhina  t'aqllakuspa rakiy hinaspa qillqay.

	<b>quwi</b>	<b>thiqti</b>		
	qu	w	thiq	ti
→				
	<b>challwa</b>		<b>thiqti</b>	

12. Kay **misk'i thiqtikunata** sumaqta qillqasun:

a. Añañaw **misk'i**  \_\_\_\_\_

---

## Nuestros actos influyen en nuestra sociedad, hagamos que busquen el bien común

1. **Ruray.** “Yachay qispichiyninchik” allichasunchik.

Llapan runakunam mikhuy rantikunankupaq churarqunku Iliw mana allin mikhuyllataña.



2. **Ruray.** Kunanqa utqayta huk afichita qispichiychik manaña kay unquchikuq mikhuykunata mikhunankupaq.

Ama mikhuychu kay mikhuykunata kiruykim kururuspa urmaharqunka

Galletata



Gaseosata



Chisituta















Golosinata





3. **Ruray.** Yachaqkunata tapukamuychik; mana allin mikhuykunamanta.
4. **Ruray.** Huk raphipi qillqaychik.
5. **Ruray.** Qispirachispaykichikqa llapa hatuchachaq k'iqllukunaman k'askarachimuychik manaña mana allin mikhuy mikhunankupaq.
6. **Ruray.** Qatipasunchik.
  - a. ¿“Yachay qispichiyninchikpi” imaynataq tarikurqanchik?
  - b. ¿Kusisqachu kachkanki kay awichi rurasqaykimanta?
  - c. ¿Imakunatararaq allchapawaq?
  - d. ¿Qanmanta imaynapitaq kay chakra mikhuyinchikkunata mana llapan qhatuna wasikunapi rantikunkuchu?
  - e. Kay llikapa tapukuyninmanhina allin mana allin kaptimpas riqsichisunchik.

Kay t'aqap munaynin	Aypasqayta	Chayraqmi aypasaq	Chayraqmi qallarisaq
a. Allintachu yacharquni awichita rurayta.			
b. Sunquymantachu afichita qispichirqani.			
c. Kay ñawpaq “Yachay qispichiyninchik” llapan yachaq masiykunawanchu tukurqani.			
d. Tapukurqanichu mana yachasqayta.			



# Pacha Mamaqa kawsayninchikmi, paywan sumaqtam kawsananchik





## Dialoguemos

### Observamos con atención

- ¿Pikunataq siq'isqapi kachkanku?
- ¿Rikurqankichu Pacha Mamaman haywarikuyta? ¿Maypi?
- ¿Llapa runakunachu Pacha Mamaman haywakunku? ¿Imanaptin?

### ¿Cómo es nuestro ámbito?

- ¿Imaraykutaq Pacha Mamaman haywarikunanchik?
- ¿Imapaqtaq ayllukipi Pacha Mamaman haywarikunchikchik?
- ¿Imakunatatataq Pacha Mamaman haywarikunapaq rurana?

### Pregunta retadora

¿Imatataq qam rurachkanki Pacha Mamanchikwan sumaq kawsaypi kawsananchikpaq?

# Tabla de aprendizajes

A lo largo de esta unidad, desarrollarás aprendizajes esperados para este ciclo y grado de la Educación Básica. En la siguiente tabla se presenta la organización de los propósitos de aprendizaje priorizados para esta unidad.

Competencias	Capacidades	Desempeños
Se comunica oralmente en su lengua materna	Obtiene información del texto oral	Recupera información explícita e implícita en las entrevistas, mitos y leyendas que escucha (como hechos, personajes, situaciones, lugares, acciones) y que presentan vocabulario de uso frecuente en su contexto sociocultural.
	Infiere e interpreta información del texto oral	Deduce características implícitas, acciones de las personas, animales, seres de la naturaleza en entrevistas, mitos y leyendas que escucha a partir de las informaciones explícitas.
	Adecúa, organiza y desarrolla las ideas de forma coherente y cohesionada	Adecúa su texto oral a la situación comunicativa, a sus interlocutores y al propósito comunicativo recurriendo a sus saberes y experiencias.
	Utiliza recursos no verbales y paraverbales de forma estratégica	Utiliza recursos no verbales y paraverbales para reforzar lo que dice oralmente cuando interactúa con sus interlocutores.
	Interactúa estratégicamente con distintos interlocutores	Participa en distintas situaciones comunicativas según las pautas de su cultura, responde a las preguntas con cortesía y pregunta si es que no ha entendido, de acuerdo a las normas de su cultura.
	Reflexiona y evalúa la forma, el contenido y contexto del texto oral	Opina como hablante y oyente sobre personas, personajes, hechos y temas orales escuchados; da razones a partir de sus saberes y experiencias.
Lee diversos tipos de textos escritos en su lengua materna	Obtiene información del texto escrito	Identifica información relacionada a su experiencia de vida (como ilustraciones, títulos, frases y palabras conocidas) en distintas partes de los textos narrativos que lee de estructura simple y corta extensión que son difundidos en su contexto sociocultural.
	Infiere e interpreta información del texto	Deduce quien escribió el texto narrativo, a quien está dirigido y que propósito comunicativo tiene integrando informaciones obtenidas en distintas partes de textos de estructura simple y de corta extensión.
	Reflexiona y evalúa la forma, el contenido y contexto del texto.	Opina sobre el contenido de textos narrativos a partir de su propósito comunicativo y los destinatarios a quienes están dirigidos en su contexto sociocultural.



Competencias	Capacidades	Desempeños
Escribe diversos tipos de textos en su lengua materna	Adecúa el texto a la situación comunicativa.	Adecúa su texto literario (canción) a la situación comunicativa y al propósito comunicativo. Considera los saberes de su contexto sociocultural. Considera la estructura y las características del texto.
	Organiza y desarrolla las ideas de forma coherente y cohesionada.	Escribe textos literarios (canción) organizando secuencialmente sus ideas empleando algunos conectores. Tiene en cuenta la situación comunicativa y el propósito comunicativo. Se aproxima en su escrito a lo que trata de informar o comunicar con su texto a los lectores de su contexto sociocultural.
	Utiliza convenciones del lenguaje escrito de forma pertinente.	D.4. Utiliza adecuadamente recursos ortográficos (signos de puntuación) para darle claridad a su texto. Teniendo en cuenta la situación comunicativa y el propósito comunicativo.
	Reflexiona y evalúa la forma, el contenido y contexto del texto escrito.	D.5. Evalúa si su texto se ajusta a la situación comunicativa, al propósito comunicativo, cumple con la estructura y características del tipo de texto literario (canción). Realiza ajustes teniendo en cuenta las indicaciones de su docente.

Conocimientos
<p><b>Comunicación oral y escrita a partir de textos:</b></p> <ul style="list-style-type: none"> <li>• Mitos y leyenda</li> <li>• La canción</li> <li>• Textos narrativos</li> <li>• Información explícita e implícita</li> <li>• Conectores.</li> <li>• Signos de puntuación</li> </ul>

Competencias transversales
<ul style="list-style-type: none"> <li>• Se desenvuelve en los entornos virtuales generados por las TIC.</li> <li>• Gestiona su aprendizaje de manera autónoma.</li> </ul>
Enfoques transversales
<ul style="list-style-type: none"> <li>• Enfoque ambiental</li> <li>• Enfoque de derechos</li> <li>• Enfoque de orientación al bien común</li> </ul>
Proyecto de aprendizaje
Realiza una entrevista a expertos y los recopila una canción referido al pago a la mamapacha.

## Cuidemos a la madre naturaleza como ella nos cría

Kay siq'ita qillqankunatawan ñawinchay.

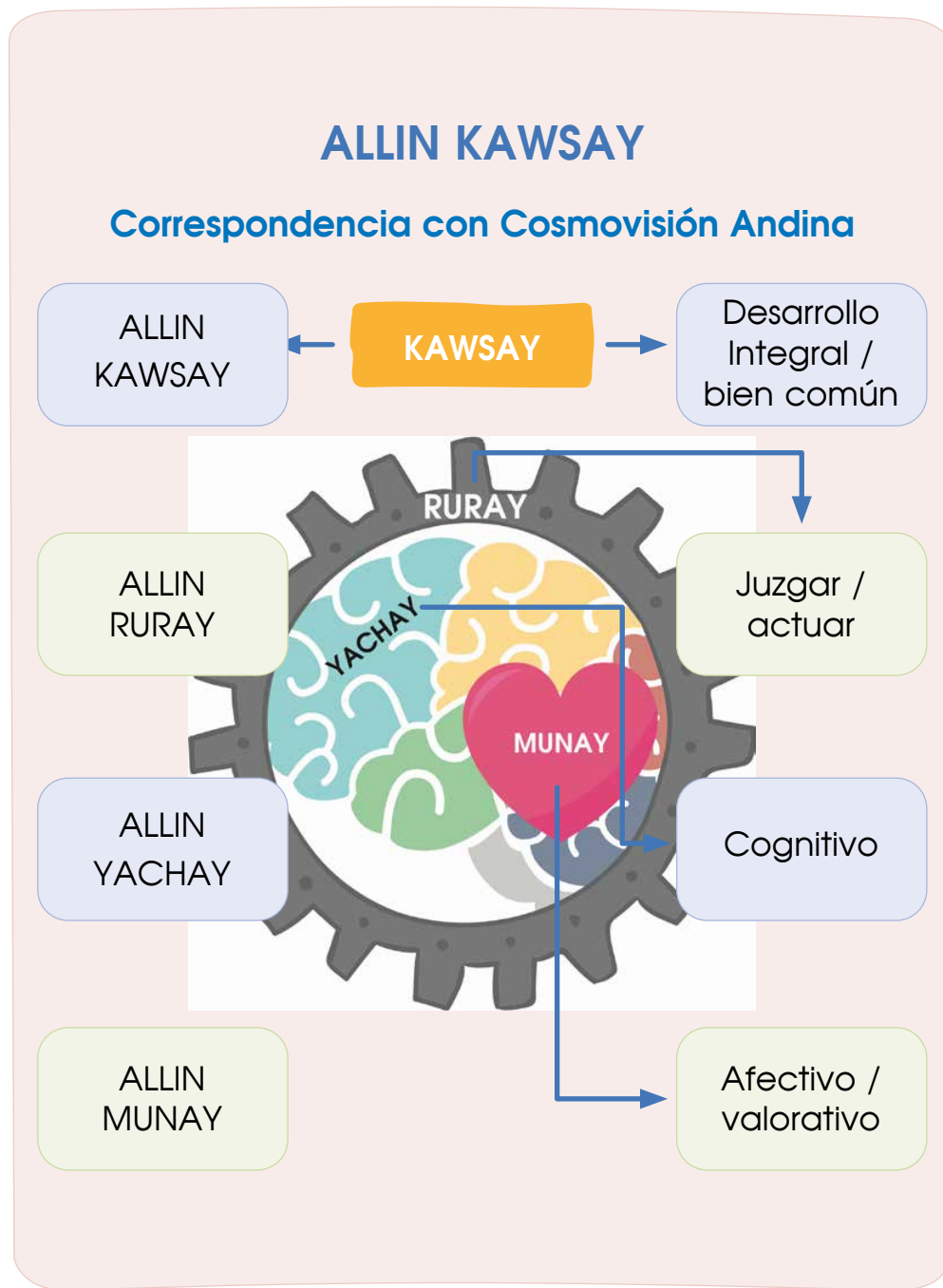

Pacha Mamaman  
haywakunanchikmi  
manachayqa Pacha Mama  
phiñarukuptin imapas kanman.  
Chay Aqhallatapas kuka  
mamayuqta haywakusunchik  
chaymi imapas allin lluqsinqa.



Ari ñuqaykupas  
hatun ñan  
kichanaykupaq Pacha  
Mamanchikmanraq  
haywakuyku llamk'ayta  
qallarinaykupaqqa  
mana chayqa qaqam  
ñit'irquwankunman.



1. Tapukuykunata kutichiy:

- a. ¿Imamantataq siq'ipi rimarichkan?
- ch. ¿Imatataq chay rimayninkunawan yachaqasunchik?
- chh. ¿Imaynatataq ayllukipi Pacha Mamaman haywarikunkichik?
- ch'. ¿Yachankichu Pacha Mamaman haywarikuyta?
- h. ¿Kunan runakuna Pacha Mamanchikman haywarikuchkallankuchu? ¿Imanaptin?

2. Kunanñataq qillqay:

¿Imaynam Pacha Mamanchikwan kawsakuyninchik?

---

---

---

Yupaychasunchik,  
uywasunchik Pacha  
tiyasqanchikta.



Kay siq'ikunata qhawarispa llapaykichik rimariychik.



Antes de leer

Kimsantin siq'ita allí  
allinta qhawaykuspa  
rimarisunchik.

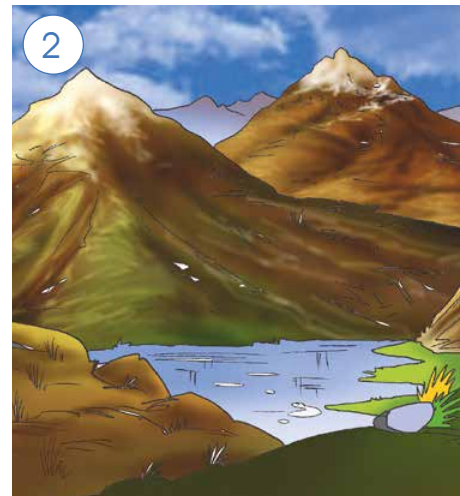
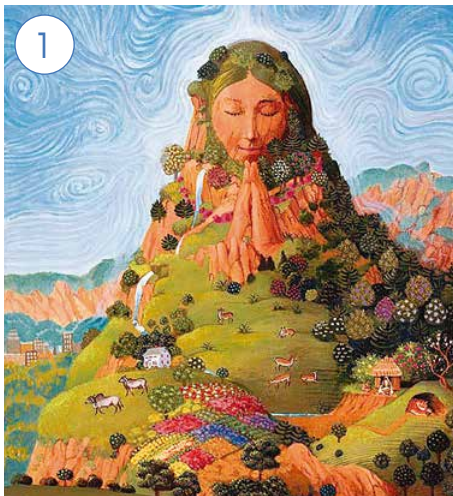

- a. ¿Ima niytataq 1 siq'i munawanchik?
- ch. ¿Imaniwaqtaq 2 siq'imanta?
- chh. ¿Imatam 3 siq'i rurachkanku?

Allinta qhawaspa ñawinchay

- ¿Imamantataq kay willakuy rimarinman?
- ¿Siq'ikunata qhawariy?



Allinta ñawinchay.

## Huk machasqa runamanta



Huk machasqa runas kasqa  Tayta urquman



**ch'allakuq** risqa, hinaspas macharqamusqa.

Uyarirqusqa  **waqra phukuta** hinaspas nisqa wakpi

**siñalachkanku** phawarqusaq. Chayman chayarquptinsi

sumaqllaña  **t'ikakuna** kachkasqa.  **T'ika**

chawpintas purisqa, chayarquptinsi  **Tayta**

**urquqa** nisqa uywaykunata **siñalaysiway**. Hinaspas

llapan sallqa uywakuna chaypi kachkasqaku: 

wik'uña,  taruka  añas.  Añaqsi 

tayta urqupa allqun kasqa. Kimsa p'unchaw Tayta



urqupa uywankunata **sintachisqa**. 3 Kimsa

**p'unchawmantas chay machasqa runaqa wasinman**

**kutisqa, llapan ayllunsi waqayuchkasqa.**

## Durante la lectura

Rawk'anaykiwan qatipaspa allinta wakmantapas wakmanta ñawinchay.

Kamachikuykuna yupaychaq runakunata puririchisunchik.



## Sinónimos

**Ofrenda:** Ch'allakuq, haywariykuy

**Flor:** T'ika, wayta

**Familia:** ayllu, yawar ayllu, phamilia

**Unir:** tinkuchiy, huñuy

**Bombo:** tinya, wank'ar

1. Willakuy ñawinchasqaykimanta tapukuykunata kutichiy.
  - a. Siq'ip sutinwan hunt'apaykunata hunt'achiy.



\_\_\_\_\_ siñalachikqa.



\_\_\_ p'unchawmantas \_\_\_\_\_  
siñalachikqa \_\_\_\_\_ kutisqa.

ch. ¿Ima uywakunatatataq ñawinchasqayki qillqapi siñalashqaku? Uywakunap sutinkunata tawa k'uchu ukhupi  qillqay, hinaspataq muyucha ukhupi  chakay.

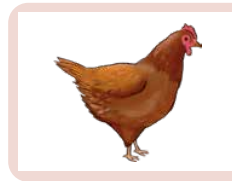
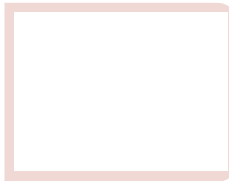
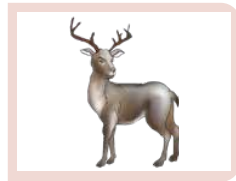

T \_ r \_ k \_

W \_

W \_ llp \_

M \_ s \_

chh. Kay siq'ikunap sutinkunata qillqay,



\_\_\_\_\_

\_\_\_\_\_

\_\_\_\_\_

Ch'. ¿Hayk'a p'unchawtaq Tayta Urqu uywanta sintachisqa? Qillqay.

\_\_\_\_\_

\_\_\_\_\_

h. ¿Machasqa runa imatataq uyarirqusqa? Siq'ip tsutinkunata qillqay hinaspa chakaykuy (X).



**Tintayata**  
uyarirqusqa

Arí ( ) mana ( )



\_\_\_\_\_ uyarirqusqa

Arí ( ) mana ( )

i. ¿Ñawinchasqayki qillqapi siq'ikunap sutinta maskay hinaspataq sutinwan huñuy.

3

Kimsa



Añas



Tayta Urqu



Waqra phuku



Taruka



Ch'allakuq

Wik'uña



t'ika



2. Kay siq'ikunap sutinta qillqayta kuraq (A, I, U), sullk'a (a, i, u) qillqakunawan tukupay.



w \_ k' \_ ñ \_

a \_ ñ \_ s

t \_ r \_ k \_

W \_ K' \_ Ñ \_

\_ Ñ \_ S

T \_ R \_ K \_

3. Kay qillqakunawan siq'ikunap sutinta qillqay.

T' y t n k s

a i y





4. Kay siq'ikunap sutinta qillqayta kuraq sullk'a qillqakunawan tukupay.



t \_ ny \_

t' \_ k \_

\_ sk \_

T \_ NY \_

T' \_ k \_

\_ SK \_



- 5 Kay qillqata wakmanta ñawinchaykuy mana sasachakuywan qillqanaykipaq.

### Huk machasqa runamanta

Huk machasqa runas kasqa  Tayta urquman



**ch'allakuq** risqa, hinaspas macharqamusqa.

Uyarirqusqa  **waqra phukuta** hinaspas nisqa wakpi siñalachkanku phawarqusqa. Chayman chayarquptinsi

sumaqllaña  **t'ikakuna** kachkasqa.  **T'ika**

chawpintas purisqa, chayarquptinsi  **Tayta**

**urquqa** nisqa uywaykunata siñalaysiway. Hinaspas

llapan sallqa uywakuna chaypi kachkasqaku:

wik'uña,



taruka,



añas.



Añaqsi



tayta urqupa allqun kasqa. Kimsa p'unchaw Tayta



urqupa uywankunata sintachisqa. **3** **Kimsa**

p'unchawmantas chay machasqa runaqa wasinma

kutisqa llapan ayllunsi waqayuchkasqa.

Rurayninchikkunapi maskasun ayllunchikpaq, Perú suyunchikpaq, tiqsi muyunchikpaq yanapanakuyninta.



6. Qillqata yuyaripa kay hunt'apaykunata hunt'apay. Siq'ip sutinta qillqay.

Huk machasqa runas kasqa  \_\_\_\_\_



\_\_\_\_\_ risqa.

- Rimayta hunt'apay.



\_\_\_\_\_ta machasqa runa  
ch'allakuq risqa.

Siq'ip sutinta qillqay.



- Rimayta hunt'apay.

Machasqa runa  \_\_\_\_\_ta uyarisqa

Siq'ip sutinta qillqay.





- Rimayta hunt'apay

Machasqa runaqa  \_\_\_\_\_p chawpintas  
purisqa.

Kunanñataq siq'ikunap suntinta qillqay:

Huk machasqa runas kasqa  \_\_\_\_\_  
\_\_\_\_\_ risqa

Uyarirqusqa  \_\_\_\_\_  
hinaspas nisqa wakpi siñalachkanku phawarqusaq.

Chayman chayarquptinsi sumaqllaña  \_\_\_\_\_  
kachkasqa.

 \_\_\_\_\_ chawpintas purisqa, chayarquptinsi  
\_\_\_\_\_ nisqa  
uywaykunata siñalaysiway.

Chayman chayarquptinsi sumaqllaña  \_\_\_\_\_  
kachkasqa.

## Los sabios nos hablan sobre el buen vivir

Huk sumaq llamk'aychata ruraychik Tayta urqup  
uywankuna sintachiymanta.

### Huk machasqa runamanta takisunchik

Chayraqmi chayraqmi chayaykamuchkani

\_\_\_\_\_wan, \_\_\_\_\_wan

parischakuykuspa

Chayraqmi chayraqmi chayaykamuchkani.

\_\_\_\_\_wan, \_\_\_\_\_wan

parischakuykuspa.

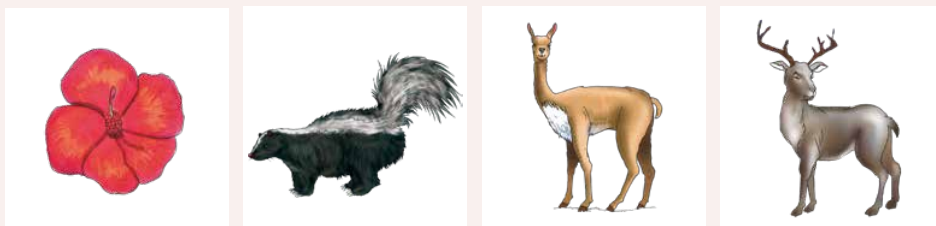

1. **Ruray:** Iskaymantakama huñunakuspa rimanakuychik: takiy ruranaykichikpaq.
2. **Ruray:** Willakuypi riqsisqayki simikunawan qillqay.
3. **Ruray:** Kay 3 t'aqap yachayninkunawan takiyta qillqasunchik
4. **Ruray:** Uywa uywasqaykichikkunawan huk takiyta qillqaykuychik.
5. **Ruray:** Kunanñataq ñawinchaychik qillqasqaykichikta. Imaymana llimp'ikunawan llimp'ichay munay kananpaq.















## 6. Ruray:

- a. Kunanñataq qillqasqaykichikta riqsichiychik.
- ch. Ima yachaytaña yapaykusunkichik chayqa kusikuywan chaskiykuychik.
- chh. Allichapaychik allin kananpaq.

## 7. Ruray. Qatipasunchik

- a. ¿Kusisqachu kachkanki kay takiy rurasqaykimanta?
- ch. ¿Allintañachu yacharqunchik kay takiy rurayta?
- chh. ¿Imaynapitaq kunan p'unchawkuna wakin runakuna manaña Tayta urquman ch'allakuyta rurankuchu?
- ch'. Kay llikapa tapukuyninmanhina allin mana allin kaptimpas riqsichisunchik.

Kay t'aqap munaynin	Aypasqayta	Chayraqmi aypasaq	Chayraqmi qallarisaq
a. Allintachu yacharquni chay takiy rurayta.			
ch. Sunquymantachu takiyta qispichirqani.			
chh. Kay ñawpaq "Yachay qispichiyninchik" llapan yachaqmasykunawanchu tukurqani			
ch'. Tapukusaq mana yachasqayta.			

# ¿Imaynatam ñawpa yachayninchikkuna sumaq kawsaywan tinkunakun?





## Dialoguemos

### Observamos con atención

- ¿Pikunataq kay siq'ipi kachkan?
- Imatataq kay siq'ipi rurachkanku?
- ¿Imamantataq kay machucha irqikunata rimapayachkanma?

### ¿Cómo es nuestro ámbito?

- ¿Aylluykipi kayhinata rurankichikchu?
- ¿Imanaptintaq kunan runa maqllayapun?
- ¿Imaninkutaraq maqlla runata aylluykipi?

### Pregunta retadora

¿Imakunatam mana runap sunqun maqllayanapaq rurasunma?

# Tabla de aprendizajes

A lo largo de esta unidad, desarrollarás aprendizajes esperados para este ciclo y grado de la Educación Básica. En la siguiente tabla se presenta la organización de los propósitos de aprendizaje priorizados para esta unidad.

Competencias	Capacidades	Desempeños
Se comunica oralmente en su lengua materna	Obtiene información del texto oral	Recupera información explícita de relatos orales que escucha mientras dialoga (como hechos, personajes, situaciones, lugares, acciones) y que presentan vocabulario de uso frecuente en su contexto sociocultural.
	Infiere e interpreta información del texto oral	Deduce características implícitas, acciones de las personas, animales, seres de la naturaleza en los relatos orales que escucha a partir de las informaciones explícitas.
	Adecúa, organiza y desarrolla las ideas de forma coherente y cohesionada	Adecúa su relato oral a la situación comunicativa, a sus interlocutores y al propósito comunicativo recurriendo a sus saberes y experiencias.
	Utiliza recursos no verbales y paraverbales de forma estratégica	Utiliza recursos no verbales y paraverbales para reforzar lo que dice oralmente en relatos y diálogos cuando interactúa con sus interlocutores.
	Interactúa estratégicamente con distintos interlocutores	Participa en distintas situaciones comunicativas según las pautas de su cultura, responde a las preguntas con cortesía y pregunta si es que no ha entendido, de acuerdo a las normas de su cultura.
	Reflexiona y evalúa la forma, el contenido y contexto del texto oral	Opina como hablante y oyente sobre personas, personajes, hechos y temas de los relatos orales escuchados; da razones a partir de sus saberes y experiencias.
Lee diversos tipos de textos escritos en su lengua materna	Obtiene información del texto escrito	Identifica información relacionada a su experiencia de vida (como ilustraciones, títulos, frases y palabras conocidas) en distintas partes de los artículos de opinión que lee de estructura simple y corta extensión que son difundidos en su contexto sociocultural.
	Infiere e interpreta información del texto	Deduce quién escribió el texto argumentativo, a quién está dirigido y qué propósito comunicativo tiene integrando informaciones obtenida de distintas partes de recetas de estructura simple y de corta extensión.
	Reflexiona y evalúa la forma, el contenido y contexto del texto.	Opina sobre el contenido del texto instructivo a partir de su propósito comunicativo y los destinatarios a quienes están dirigidos en su contexto sociocultural.



Competencias	Capacidades	Desempeños
Escribe diversos tipos de textos en su lengua materna	Adecúa el texto a la situación comunicativa.	Escribe textos discontinuos (infografías) de estructura simple y de corta extensión, teniendo en cuenta el propósito comunicativo y el destinatario. Considera la estructura y las características del texto.
	Organiza y desarrolla las ideas de forma coherente y cohesionada.	Escribe textos discontinuos (infografías) organizando secuencialmente sus ideas empleando algunos conectores. Tiene en cuenta la situación comunicativa y el propósito comunicativo. Se aproxima en su escrito a lo que trata de informar o comunicar con su texto a los lectores de su contexto sociocultural.
	Utiliza convenciones del lenguaje escrito de forma pertinente.	Utiliza adecuadamente recursos ortográficos (signos de interrogación) para darle claridad a su texto. Teniendo en cuenta la situación comunicativa y el propósito comunicativo.
	Reflexiona y evalúa la forma, el contenido y contexto del texto escrito.	Evalúa si su texto se ajusta a la situación comunicativa, al propósito comunicativo, cumple con la estructura y características del tipo de texto (discontinuos - infografías). Realiza ajustes teniendo en cuenta las indicaciones de su docente.

Conocimientos
<p><b>Comunicación oral y escrita a partir de textos:</b></p> <ul style="list-style-type: none"> <li>• Relato oral</li> <li>• El diálogo</li> <li>• Recursos no verbales y paraverbales</li> <li>• La infografía</li> <li>• Artículo de opinión</li> <li>• Conectores</li> <li>• Signos de interrogación</li> </ul>

Competencias transversales
<ul style="list-style-type: none"> <li>• Se desenvuelve en los entornos virtuales generados por las TIC.</li> <li>• Gestiona su aprendizaje de manera autónoma.</li> </ul>
Enfoques transversales
<ul style="list-style-type: none"> <li>• Enfoque ambiental</li> <li>• Enfoque intercultural</li> <li>• Enfoque de búsqueda de la excelencia</li> </ul>
Proyecto de aprendizaje
<p>Escribe una infografía donde se expresen las sabidurías para el buen vivir.</p>

## Dialogamos sobre el buen vivir escuchando relatos

Yachachiqniykiwan kay siq'ita qhawariychik. Kay willakuymi maqlla runa khuchiman tukusqanmanta.



## Tapukuykunata kutichiy.

- ¿Imatataq kay siq'ipi qhawachkanki?
- ¿Imanispataq umalliq qillqanta churawaq?
- ¿Pikunataq siq'ipi kachkanku?
- ¿Imatataq rurachkanku?
- ¿Imanaptinmi chayhina p'acharusqa kachkanku?
- ¿Pin chay yaya?
- ¿Kayhinata aylluykipi rurankuchu?
- ¿Hayk'a p'unchawta ruranku?
- ¿Kayhinatachu ñawpa awichunchikkuna ruraraqanku? ¿Imanaptin?
- ¿Imapaqmin ruraraqanku?

Kay siq'ita alli allinta qhaway.



Huch'uy  
rurayninchikkunallam  
Pacha  
Mamamanchikrayku,  
tiqsi muyunchikpaqqa  
hatuchachaq  
ruraykunam.



1. ¿Imaniwaqtaq kay siq'itamanta?
2. ¿Imanasqataq kunan pachakuna llapan runakuna llumpayta maqllayapunku?
3. ¿Riqsinkichu aylluykipi maqlla runakunata?
4. ¿Imatataq rurasunma mana runakuna maqllayanapaq?



Rimarisun ¿Imamantam kay siq'ikuna? ¿Imaninmi qillqa?



Ch'ulla runallan  
kanchik,  
imaymana runa  
kayninkunayuq



Huk masachakuypis  mikhuy wayk'usqanta  
mana  qaraykusqachu huk  machuchaman  
chaysi kay masachakuqkuna  khuchiman  
tukurqapusqaku.

- ¿Imanasqataq kay masakup khuchiman tukurqapusqa?
- ¿Imanaptintaq kay machuchaman mana pipas mikhunata qaraykusqachu?

Kay siq'ikunata sutinwankama huñuy:



Runa



Machu



Wawa



Sikwanka



K'alla

Nina





Siq'ita qhawaspalla rimaspalla tapukuykunata kutichiy.

- 1 ¿Imamantataq ñawinchasun?
- 2 ¿Imapaqtaq ñawinchasun?
- 3 ¿Imaynatataq ñawinchasun?



Antes de leer

Siq'ita allí allinta qhawaykuy, hinaspataq tapukuykunata rimaspalla kutichiy.

¿Imamantam willakuy rimanqa? Qillqay.

---

---

---

---



¿Imamantataq kay qillqa willawasun? Akllaspa kay muyuchapi  chakataspa riqsichiy.



Takia machumanta

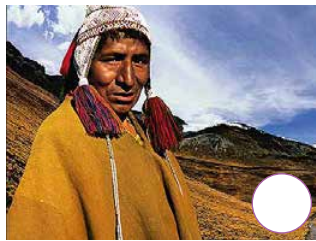

Maqlla machumanta



Qina tukaqmanta



## Durante la lectura

Allinta ñawinchay kay willakuyta.

Ñawpaqtaqa sapa sapalla ñawinchaychik chaymantataq yachachiqniykiwan kuska llapaykichik ñawinchaychik.

- Ñawinchasqaykimanhina siq'ikunap sutinkunata wichq'ay.

Llapaq yanapayninwanmi aswan allin chaninchayta tarisunma sasachakuykunamanta.



## Maqlla Machumanta

Huk llaqtapis  **nina** wañurqusqa manam piqpaqtapas  **ninan** kawsapusqachu, huk  **machuchallaqtas**  **ninan** kawsasqa hinas llapa runa  **nina** mañakuq wasinta risqaku. Chay  **machu**chaqa manas pimanpas  **nina** quyta munasqachu. Runaqa yarqaymantaña kachkasqa  **wawakunapas** yarqaymanta waqasqa. Chaytas huk  **sikwanka** rikusqa hinas  **k'aspita** aparikuspa  **ninata** karu llaqtamanta suwakamusqa.  **Nina** apamusqanpihina  **sikwankap** hatun chhurunanta  **nina** kanayta qallaripusqa. Chhaynatas  **ninawan** chhurunanta kanachikuspa apasqa. Llaqtaman chayarquptinsi  **sikwankap**  **chhurunanta** kanaykukuchkaptin unuman challpusqaku chaymantapachas  **sikwankap** chhurunan wiqru.

## Sinónimos

**Tacaño:** maqlla, k'aña

**Anciano:** machu, yaya, machula, awichu, yuyaq

**Pico:** chhuruna, sinqa



**Vender:** qhatuy, rantiy

Lee nuevamente y luego responde las preguntas

1. Pikunamantataq kay willakuypi rimachkan? Sutinkunata qillqay.

Handwriting practice area with a spiral binding on the left and five horizontal lines for writing.

2. ¿Imatataq sapallayki kaspá ninata tarinaykipaq rurawaq karan? Hamut'asqaykimanhina arí (x) nispa utaq manam (x) nispa tapukuykunata kutichiy.

 \_\_\_\_\_  
rantikuyta qallaykuyman  \_\_\_\_\_ hap'inaypaq.

Arí ( ) mana ( )

Hamut'asqaykita qillqay

Handwriting practice area with a spiral binding on the left and seven horizontal lines for writing.



Después de leer

Ñawinchasqaykita yuyarispa sapankap siq'ip sutinta uraychanpi qillqay.

3. ¿Imaynataq qillqap **qallariynin** kasqa qhawariy hinaspataq kay qillqata akllaspa urayninpi qillqayta tukupay.

Huk llaqtapis  **nina** chinkarqusqa

Huk llaqtapis  **nina** ch'iqirirqusqa

Huk llaqtapis  **nina** mismirqusqa

Huk llaqtapis  **nina** wañurqusqa

\_\_\_\_\_  \_\_\_\_\_

4. ¿Imaynataq qillqap **tukuynin** kasqa qhawariy hinaspataq kay qillqata akllaspa urayninpi qillqayta tukupay.

Chaymantapachas  sikwankap chhurunan.

Chaymantapachas  sikwankap chhurunan suyt'u

Chaymantapachas  sikwankap chhurunan.

Chaymantapachas  sikwankap chhurunan wiqrú

\_\_\_\_\_  \_\_\_\_\_

5. Qampaq rimayniykiwan tupachispa kay willakuy ñawinchasqaykimanta willakuy.

\_\_\_\_\_

\_\_\_\_\_



## Seleccionando las preguntas correctas responde

1. Chiqap kaqta **arí ( x )** nispa utaq **mana ( x )** nispa.

¿Pitaq mana  nina quyta munasqachu?



\_\_\_\_\_  \_\_\_\_\_ quyta mana munasqachu

Arí ( )

mana ( )



\_\_\_\_\_  \_\_\_\_\_ quyta mana

Arí ( )

munasqachu. mana munasqachu

mana ( )



A \_\_\_\_\_  \_\_\_\_\_ quyta mana munasqachu. mana munasqachu

Arí ( )

mana ( )

2. Kunanñataq kaypi qillqay.



\_\_\_\_\_  \_\_\_\_\_

3. ¿Imatataq kay qillqa yachachiwanchik?

a. ¿Ayllu sunqu kayta?

b. ¿Runamasinchik khuyapayayta?

c. ¿Mana maqlla kayta?

4. ¿Pitaq  ninata suwakamusqa? Muyuchapi chakaykuy:



Allqu



Sikwanka



Quwi

5. ¿Pitaq maqlla kasqa? Chiqap kaqta chakatay (x).



Sipas



Machu



Irqi

6. Kay siq'ikunap sutinta qillqay, t'aqllakuspa rakiy hinaspa waqmanta qillqay.



Sik wan ka

7. Ch'ulla utaq achka rimayta yachaychik qillqayta.

Ch'ulla

Achka



Sikwanka

Sikwankakuna



Allqu

Allqukuna

8. Kunan qam qillqayta tukupay.

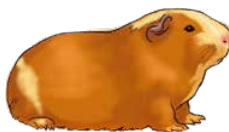

Allqu

Allqukuna



Empty rounded rectangular box for labeling.



Empty rounded rectangular box for labeling.



Empty rounded rectangular box for labeling.



Empty rounded rectangular box for labeling.



Empty rounded rectangular box for labeling.



Empty rounded rectangular box for labeling.



Empty rounded rectangular box for labeling.



Empty rounded rectangular box for labeling.

## Difundamos las sabidurías de nuestros pueblos

Kay infografiata ñawinchaychik.

¿Qam allintachu kawsachkanki?

Allin kawsay



Ama suwakuspa, imatapas tarikuspaqa tapukuy ichapascha duyñun maskachkam.



Ama qilla kaychu imatapas ruray. Mana ruranayki kaptinqa tapukuy pitaq munanma yanapanata.

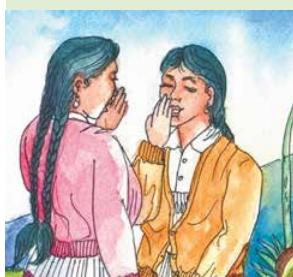

Ama simita apaykachaychu runap sunquntam nanachinki hinaspa chiqninachinki.



Ama llullakuychu, llulla kaptiykiqa manan ima nisqaykitapas iñisunkikuchu.

1. **Ruray:** Huñupi kay infografiamanta rimaychik, hinaspataq infografiata unumanta ruraychik.
2. **Ruray:** Sutinchanakuychik ruranaykichikta: Unumanta internetpi videwta hurqumuwakchik, yachaqkunata tapuspa celularniykichikpi grabawakchik rimasqanta.
3. **Ruray:** Huk videwpim kanan; internetmanta videw, yachaqkuna grabasqaykichik ima.
4. **Ruray:** Yachaqaq wasiykichikkunaman riqsichiychik. Hinaspataq huk infografiapi willakuychik kay sumaq yachayta.



5. **Ruray:**

- a. Tapukuychik allinchu infografía rurasqaykichik kachkan.
- ch. Videw qhawasqaykichik allinchu kachkan, tapunakuychik.
- chh. Allichana kaptinqa allichaychik.

6. **Ruray: Qatipasunchik.**

- a. ¿Kusisqachu kachkanki kay infografía rurasqaykimanta?
- ch. ¿Allintañachu yacharqunchik kay infografía, video rurayta?
- chh. ¿Kay infografía, video rurasqaykichik imapaqtaq allin kanman, imapitaq yanapasunkichikman allin kawsaypi?
- ch'. ¿Qammanta imaynapitaq kunan p'unchawkuna wakin runakuna manaña ununchikta uywankuchu?
- h. ¿Imataq kanman mana allinta ununchikta uywaptinchik?
- i. ¿Qampaq rimayniyki allinchu ununchik uyway?
- k. Manaraq tukuchkaspa kay llikap tapukuyninmanhina allin mana allin kaptapas riqsichisunchik.

Kay t'aqap munaynin	Aypasqayta	Chayllaraqmi aypasaq	Chayllaraqmi qallarisAQ
a. Allintachu chay infografiawan yacharquni.	😊	😐	😞
ch. Sunquywanchu kay infografiata ununchikmanta qispichirqani.	😊	😐	😞
chh. Kay ñawpaq "Yachay qispichiyninchik" llapan yachaqaq masiykunawanchu tukurqani	😊	😐	😞
ch'. Allintachu ununchikmanta tapukurqani.	😊	😐	😞
h. Yachaqaq masiykuna kusikuywanchu infografiata, vidiwta qhawarqanku.	😊	😐	😞





# Unu Mamanchikta ayllunchikkunapi uywarisunchik





## Dialoguemos

### Observamos con atención

- ¿Pikunataq kay siq'ipi kachkanma?
- ¿Imakunata rurachkanku?  
¿imaraykutaq chayta rurachkankuman?
- ¿Maypim llamk'achkanku?

### ¿Cómo es nuestro ámbito?

- Aylluykipi kayhinata llamk'ankichikchu?
- ¿Aylluykipi unu taripanchu?  
¿Imanaptin?
- ¿Imakunatam aylluykipi unu mana ch'akinanpaq rurankichik?

### Pregunta retadora

¿Imatataq ayllunchikpi rurasun pukyukuna mana ch'akinanpaq?

# Tabla de aprendizajes

A lo largo de esta unidad, desarrollarás aprendizajes esperados para este ciclo y grado de la Educación Básica. En la siguiente tabla se presenta la organización de los propósitos de aprendizaje priorizados para esta unidad.

Competencias	Capacidades	Desempeños
Se comunica oralmente en su lengua materna	Obtiene información del texto oral	Recupera información explícita en noticias que escucha (hechos, personajes, situaciones, lugares, acciones) y que presentan vocabulario de uso frecuente en su contexto sociocultural.
	Infiere e interpreta información del texto oral	Explica las acciones concretas de las personas, animales seres de la naturaleza en noticias a partir de sus saberes y experiencias apoyándose con recursos no verbales y para verbales.
	Adecúa, organiza y desarrolla las ideas de forma coherente y cohesionada	Expresa oralmente noticias de forma espontánea teniendo en cuenta su propósito comunicativo, y utilizando recursos no verbales y paraverbales.
	Utiliza recursos no verbales y paraverbales de forma estratégica	Utiliza recursos no verbales y paraverbales para reforzar lo que dice oralmente en noticias cuando interactúa con sus interlocutores.
	Interactúa estratégicamente con distintos interlocutores	Participa en distintas situaciones comunicativas según las pautas de su cultura, responde a las preguntas con cortesía y pregunta si es que no ha entendido, de acuerdo a las normas de su cultura.
	Reflexiona y evalúa la forma, el contenido y contexto del texto oral	Opina como hablante y oyente sobre personas, personajes, hechos y temas de las noticias escuchadas; da razones a partir de sus saberes y experiencias.
Lee diversos tipos de textos escritos en su lengua materna	Obtiene información del texto escrito	Identifica información relacionada a su experiencia de vida como ilustraciones, títulos, frases y palabras conocidas en distintas partes de los textos instructivos como un manual que lee de estructura simple y corta extensión que son difundidos en su contexto sociocultural.
	Infiere e interpreta información del texto	Explica el tema del texto instructivo (manual), el propósito, las enseñanzas, las relaciones texto-ilustración, así como las motivaciones de personas y personajes.
	Reflexiona y evalúa la forma, el contenido y contexto del texto.	Opina sobre el contenido de un texto instructivo (manual) a partir de su propósito comunicativo y los destinatarios a quienes están dirigidos en su contexto sociocultural.



Competencias	Capacidades	Desempeños
Escribe diversos tipos de textos en su lengua materna	Adecúa el texto a la situación comunicativa.	Adecúa el texto transaccional post de red social a la situación comunicativa y al propósito comunicativo. Considera la estructura y las características del texto.
	Organiza y desarrolla las ideas de forma coherente y cohesionada.	Escribe textos transaccionales post de red social organizando secuencialmente sus ideas empleando algunos conectores. Tiene en cuenta la situación comunicativa y el propósito comunicativo. Se aproxima en su escrito a lo que trata de informar o comunicar con su texto a los lectores de su contexto sociocultural.
	Utiliza convenciones del lenguaje escrito de forma pertinente.	Utiliza adecuadamente recursos ortográficos para darle claridad a su texto. Teniendo en cuenta la situación comunicativa y el propósito comunicativo.
	Reflexiona y evalúa la forma, el contenido y contexto del texto escrito.	Adecúa el texto transaccional post de red social a la situación comunicativa y al propósito comunicativo. Considera la estructura y las características del texto.

Conocimientos
<p><b>Comunicación oral y escrita a partir de textos:</b></p> <ul style="list-style-type: none"> <li>• La noticia</li> <li>• Información explícita</li> <li>• Recursos no verbales y paraverbales.</li> <li>• El manual</li> <li>• Textos transaccionales post de red social</li> <li>• Conectores lógicos</li> <li>• Recursos ortográficos</li> </ul>

Competencias transversales
<ul style="list-style-type: none"> <li>• Se desenvuelve en los entornos virtuales generados por las TIC.</li> <li>• Gestiona su aprendizaje de manera autónoma.</li> </ul>
Enfoques transversales
<ul style="list-style-type: none"> <li>• Enfoque intercultural</li> <li>• Enfoque inclusivo o atención a la diversidad</li> <li>• Enfoque de búsqueda de la excelencia</li> </ul>
Proyecto de aprendizaje
<p>Escribe recomendaciones precisas sobre como organizar una vivienda, en armonía con la naturaleza, en forma de post o mensajes y los publica en una red social.</p>

## Dialogamos sobre el agua en la comunidad

1. Mariawan Jualianawan rimasqanta ñawinchasunchik:



2. Kay siq'íqa Antoniop wasinmi, kaymanta rimarisunchik.



3. Kay tapukuykunata rimaspalla kutichiy:

- a. ¿Imatam Antonio kay siq'ípi rurachkan?
- ch. ¿Antoniop rurasqantahina rikurqankichu icha manachu? ¿Maypi?
- chh. ¿Antoniohina ayllunchikpi unu uywayta atisunmanchu?
- ch'. ¿Imaynam pukyunchikkuna kachkan?
- h. ¿Imakunatam rurasunma mana unu ch'akinanpaq?
- i. ¿Wasinchikpi ch'uya unu aypawanchikchu icha pisipawanchikchu?

### Glosario

**Saminchay:** felicitar

**Ch'uya:** limpio

## Dialoguemos para comprender una infografía

1. Qhawarisun imaynatachus Antoniowan, Julianapiwan infografiata k'uskichinqaku.

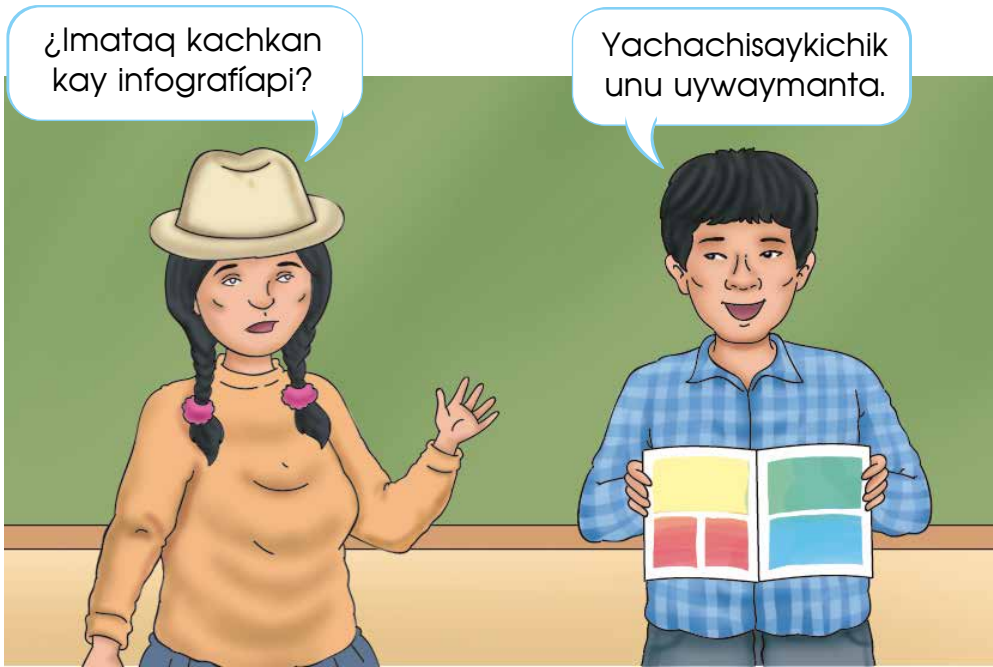

Infografíaqa huk qillqa, atiwaqmi tukukuyninmantapas qallariyninmantapas ñawinchayta. Manam kanchu kamachikuynin ñawinchanapaq.

Infografiata ruranaykipaqaqa ñawpaqtaqa huk raphimanmi siq'ita churanayki, chay patanmantaqmi qillqakunata yuyaykunata ch'iqichisqata churanayki.



Infografíaqa unu uywaymantam. Mana siq'ikunayuqtaqa manam hamut'ayta atisunmanchu.

Infografíaqa huk yachaymantam willakum.



2. Wakmanta kay rimanakuyta ñawinchasunchik. Chaymanta, sapanka tapukuykunata kutichisunchik tinkuchispa.

¿Imaynataq infografía kurqun?

Infografíaqa huk qillqa, atiwaqmi tukukuyninmantapas qallariyninmantapas ñawinchayta. Manam kanchu kamachikuynin ñawinchanapaq.

¿Imam infografía?

Infografía kurkun ruranaykipaqqa ñawpaqtaqa huk raphimanmi siq'ita churanayki, chay patanmantaqmi qillqakunata yuyaykunata ch'iqichisqata churanayki.

¿Imapaqmi infografía rurakun?

Infografíaqa unu uywaymantam.

¿Imamantam infografía riman?

Infografíaqa huk yachaymantam willakum.

3. ¿Ima tapukuykunatawan infografiamanta tapukusunma? Kimsa tapukuyta qillqaykuy:

a. \_\_\_\_\_

ch. \_\_\_\_\_

chh. \_\_\_\_\_

4. Tiyaq masiykiwan kay tapukuykunamanta rimanakuychik, Mariawan Antoniowan Julianapiwan rimasqankumanta:

a. ¿Imam infografía?

Ch. ¿Imamanmi infografía ch'uyanchakun?

Chh. ¿Imanapinmi infografía munay rurasqa kanan?

Ch'. ¿Maykunamanmi infografiata k'askachikum?

**Glosario**

**Ch'uyanchay:** Conclusión

**Hamut'ay:** Analizar, reflexionar



## Analizamos una infografía



**Qillqa hamut' ayqa** qillqap yuyaynin, kurkun, rurana willakuynin taripaymi. Chaypaqmi, allí allinta ñawinchana qillqaqpaq yuyaynin taripanapaq.

1. Kimsa yachaqaq masiykikunawan huñukuy. Chaymanta, hukmi kankichik umalliq, huktaqmi qillqaq, hukkaqtaqmi rimaq.
2. Kay infografiata allí allinta qhawarisunchik.

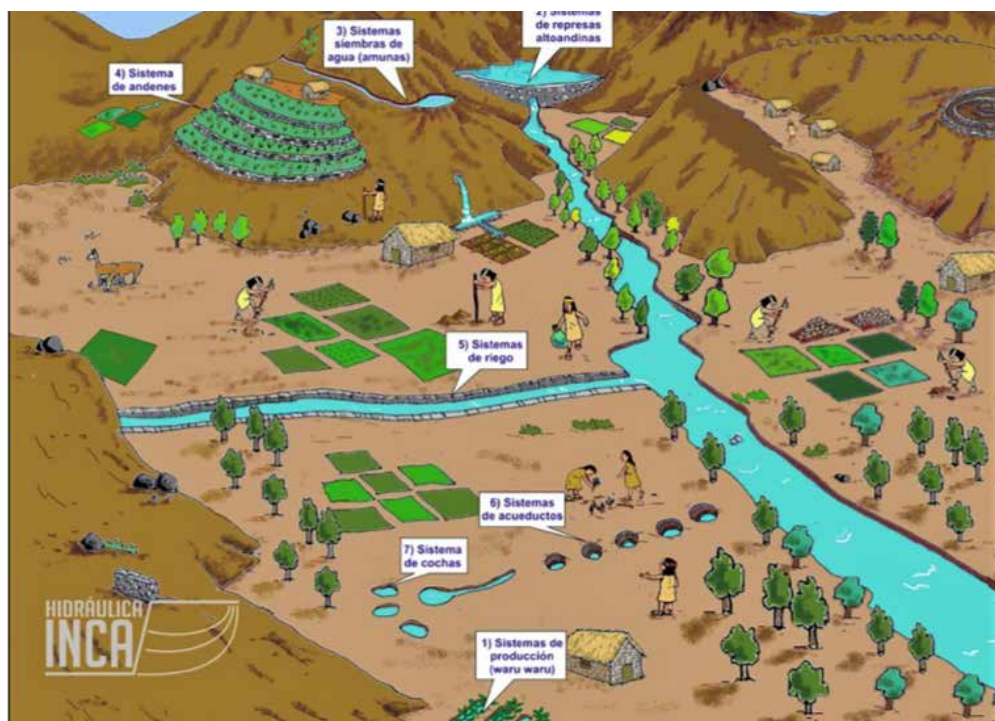

Perú suyunchikqa imaymana kawsaykunawanmi hatariqan, kaypim yachayninkuna kachkan.



Ñawinchaspa kay tapukuykunata kutichisunchik:

- ¿Imamantam kay infografía rimachkan?
- ¿Imaynam kay infografía rurasqa kachkan?
- ¿Imakunawanmi kay infografía rurasqa kachkan?
- ¿Imapaqmin kay infografiata ruraqnin ruraraqan?

3. Kunanñataq huñupi tapukuykuna kutichisqaykichikmanta rimariychik.

## Leemos un cuento

1. Ñawinchasunchik Mariap Julianap rimasqanta.

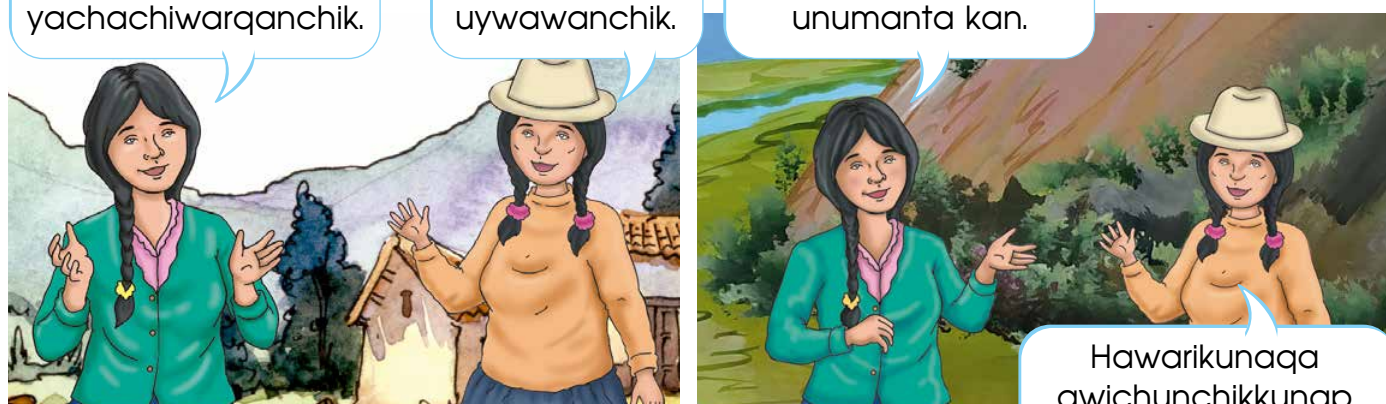

Unuqa kawsaymi.  
Ñawpa  
awichunchikkunan  
unu uywayta  
yachachiwarqanchik.

Unumanta  
Pacha  
Mamawan  
Apukunapiwan  
uywawanchik.

Unuqa  
kawsayninchikpim  
kachkan, chayraykum,  
achka hawarikuna  
unumanta kan.

Hawarikunaqa  
awichunchikkunap  
willawasqanchikmi.



### Antes de leer

Manaraq hawarita  
ñawinchachkaspa  
kay tapukuykunata  
kutichiy.



### Durante la lectura

Yachachiqniykiqaq  
ñawinchasqanta  
rawk'anaykiwan  
qatipaspa qampas  
ñawinchay.

2. Awichunchikkunap yachasqan hawarita  
ñawinchasunchik. Tapukuykunata rimaspalla kutichisun.
  - a. ¿Imam hawariq umalliqnin qillqa?
  - Ch. ¿Imamantam kay hawari rimarinman?
  - Chh. ¿Qam kay hawarita riqsinkichu?
3. Sapa sapalla ñawillanchikwan ñawinchasunchik,  
chaymantataq yachachiqninchikwan kuska  
ñawinchasun.

### Qillwa quchamanta (Lulla kawsasqa)

Ruraq: Américo HUARAC CHALCO. Cotabambas, 2003

May ñawpa pachakunapiraqsi Qillwa Qucha patapi  
huk sipassi achka uywantin sapallan kawsaq kasqa.  
Kay sipaspaq tiyasqan wasimansi huk ch'isin huk  
runa chayaq kasqa. Chay runaqa Chuquibambilla

### Glosario

**Hawari:** cuento

**Wank'ar:** bombo

Ilaqtamanta karta apaqsi kaq kasqa. Chay pachakunapiqa manasyá chaski wasi sutiyuq correoqa kaqraqchu kasqa.

Chay karta apaq runaqa kay sipaspa ch'ukllanpis qurpachakusqa. Achka kuti qurpachakuspas chay karta apaq waynawan uywa michiq sipaswanqa allinta riqsinakuspa munanakapusqaku, chaymantaqa qhari warmintin kapusqaku.

Chay sipaspaq qusan karta apapakuq runaqa unay unayllamantas ch'ukllamanqa hamuq kasqa.

Warminñataqsi uywata michispallapuni qhipakuq kasqa. Huk p'unchawsi huk uña llamata huk machu kuntur mikhurqusqa, chaymantas sipastaqa qusan supayta k'amiykusqa.

Chay sipasqa anchata waqaykuspas wank'archanta waktakuspa Qillwa Quchaman chinkaykampusqa, qhipantataqsi llapan uywankuna chinkaykapullasqataq. Qusan runaqa yanqas tukuyta hawata maskaykun, tukuyllatas tapuykukun, manas pipas rikuqqa kanchu. Qhipamanqa waqaykuspas sapallanña qhipapusqa.

Unay watakunamantas chay Qillwa Quchamantaqa chay uywakuna maynin tutakunapi llusqsimun. Chay sipas warmipas llusqsimullantaqsi wank'archanta waktakuspa, pacha illarimuytataqsi llapan uywantin qucha ukhuman kutiykapullantaq.

Wawa masinchiktapas, huk kawsaq wawqi pananchiktapas, ñaña turanchiktapas ñuqanchiktahinas munakunanchik, pitapas manas waqachinachu, sunquntapas manas k'irinachu ¡Chhikataq phiñachisqayki runa mana kutimuq ripunman!

Ancha sumaq yachaqayqa aswan allin hinantinmanta runakuna huñukuptinmi, chaymi yanapawanchik tiqsi muyunchikta riqsiryta.





Después de leer

Kay tapukuykunata rimaspalla kutichiy allí allinta ñawinchaspa.

Sinónimos

**Cuento:** hawari, willakuy

**Dividir:** rakikuy, t'araqkuy

**Reflexionar:** hamut'ay, yuyaykuy, yuyaymanay

Glosario

**Kaynin:** personalidad

**Puriynin:** conducta

**Rimaq runa:** personaje

**Sumaq rimariy:** literario

**Hamut'asqa rimay:** argumento

**Simi:** palabra

1. Rimaspalla kutichiy:
  - a. ¿Imamantataq kay qillqa riman?
  - Ch. ¿Pikunamantam rimachkan?
  - Chh. ¿Imaraykutaq sipas quchaman yaykuykapurqan?
  - Ch'. ¿Maypim kay hawari paqarirqan?
  - h. ¿Imaniwaktaq kay hawarimanta?
2. Kay tapukuykunamanta hamut'aspa rimarisun:
  - a. ¿Imapaqmin kay hawarita ruraqnin qillqarqan?
  - Ch. ¿Allinchu icha manachu hawaripi ruranakunap rurasqan? ¿Imanaptin?
  - Chh. ¿Imanawaqmin karqan qam paykuna kaspera?
3. Rimanakuychik kay tapukuykunamanta:
  - a. ¿Ima hawarikunatatataq aylluykimanta yachanki? ¿Pin willarqasunki? ¿Maypi? ¿Imata rurachkaptiyki?
4. Hukkaq qillqa mayt'uykipi kay esquemata ruraspa hunt'apay, chaypaqmi hawarita yuyarinayki.

Huk rimaq runa:

Iskay rimaq runa:

Kaynin:

Puriynin:

Kaynin:

Puriynin:



**Hawariqa** sumaq rimariy qillqasqan. Huch'uy willakuyllam chaymi pisi rimaq runakunallawan qillqasqa. Hamut'asqa rimaynin manam sasa ñawinchaychu, kanmanmi chikaq willaykupas mana chikaq willakuypas. Kay hawariqa kaynanapaqmi hinallataq yachachiwanchik.



## La coherencia y la cohesión del texto

1. Antoniop nisqanta ñawinchasun.

Huk p'unchawsi huk uña llamata huk machu kuntur mikhurqusqa, chaymantas sipastaqa qusan supayta k'amiykusqa...



Huk qillqa qillqasqaqa iskay ñanñiyuqmi: coherenciawan cohesiónpiwan.

**Coherencia**qa qillqap niyninmi, ankaytaqa atipakun llapa qillqap kaqnin tukusqa kaptinmi.

**Cohesión**taqmi imaynatachus simikunapura, rimaykunapura, t'aqa qillqasqakunapura huñunakunku, tinkuchinakunku, masinakunku ima.

2. Yuyarisunchik hawariq coherencianta qhawanchikpaq.

- a. ¿Imamantam hawari rimachkan?
- ch. ¿Imam hawariq yuyaynin?
- chh. ¿Imam hawariq qatipaq yuyaninkuna?
- ch'. ¿Imaynatam hawariq coherencianta qhawasunma?

3. Qillqap yuyayninta puka llimp'íwan llimpiy, hinallataq qatipaq yuyayninkunata ankas llimp'íwan llimp'iy.

## Glosario

**Kasqanta:**  
características

**Rimaycha:** frase

## Adivinanzas

1. ¿Imamantam Jualianawan Mariawan rimachkanku?

Ñañáy, watuy  
imapim  
hamut'achkani:  
"Ñanllayta kichay,  
maykamapas  
risaqmi".

Kayta nisayki  
watuchinki  
hinaqa: "Punkuta  
kichaykuway,  
maykamapas  
rikullasaqmi".



**Watuchiqa** simikunawan pukllaymi, harawip  
wachunkunahinam.

2. Kay watuchikunata hamut'asun:

¿Imasmari, imasmari?  
Quchaman yuraq  
q'ara phawaykum,  
q'illu q'arataq  
lutirqamun.  
¿Imataq kanman?

Turtilla

¿Imasmari, imasmari?  
K'anchantaq manataq  
quyllurchu,  
t'unrunyantaq  
manataq kawalluchu.  
¿Imataq kanman?

llapa

3. Rimanakuy watuchiykunamanta:

a. ¿Imamantam watuchiykuna rimachkan?

Ch. ¿Ima watuchiykunatam qam riqsinki?

4. Kunanñataq musuq watuchiykunata paqarichiy, ichaqa  
kay yuyaykunata yuyaripa.

- Huch'uychakunallam rimaychankuna.
- Manam rurap sutin qillqakunchu.

## Actividad 2

Portafolio de  
evidencias

## Instrucciones

1. Kay qillqata ñawinchasunchik ñuqanchik kikillanta qillqananchikpaq:

### Unuqa kawsaym ¡Ama qhillichaychu!

Kaykunatam wasiykipi ruranayki mana unu qhillichanaykipaq:

1. Ama unuta yanqapas yanqa usuchiychu.
2. Yuraykikunata para unuwan ch'aqchuy, pampakunatapas para unuwan pichay.
3. Ama desagüeman aceiteta, bateriakunata, llimp'ikunata, p'acha t'aqsanakunata hich'aykuychu.
4. Pisita plásticukunata apanaqay imaraykuchus maykunaman, quchakunaman, lamar quchakunamanmi huñuykakapun hinataqmi ch'iñikunaman tukuspa qhillichan.



Ñawpaqman purinaykipaqqa manam masiykikunatachu llallipanayki, aswanpas sasachakuykiyikunatam llallipanayki.



2. Ñawinchasunchik kay willakuyta kikillanta qillqa kamachikuqta qillqananchikpaq.

a. Ruranapaq qillqaq willakuyninga:

Ñawinchaqmanmi **willan** ima **thatkiykunatam** qatipanan imataña rurayta munaptinpas.

b. Ruranapaq qillqaqa kaykunayuqmi.

- Rimayninkunap rimasqanqa manam sasa hamut'aychu.
- Manam yanqa yanqa qillqasqachu.

## Construyamos mensajes para vivir en armonía con el agua

Mana unuwanga manam kawsasunmanchu. Kawsachiwanchik uywanchikkunatapas kawsachin qurakunatapas kawsachin. Chaymantapas, kurkunchikta mayllakunchik qhali qhalilla kananchikpaq. Hinallataq, kurkunchik ukhunpim kachkan.

Chayraykum, unutaqa wasinchikpi, ayllunchikpi CEBApipas uywananchik, imaraykuchus tukurqkunmanmi, tukurqkuptintaq kawsaymi tukukapunma.

Kay yachay qispichiypim llapa yachayninchikwan kamachinakunata qillqasunchik CEBA manta yachaqaq masinchikkuna allinta unuta uywanankupaq.

### 1. Nos preparamos para escribir el texto.

- a. Iskaymantakama huñunakusunchik, hinaspataq CEBApi unumanta sasachakuykuna tarisqanchikmanta rimarisunchik.

### 2. Planificamos el texto.

- a. Hamut'arisunchik imatataq unu sasachakuymanta yachaqaq masinchikkunaman willarisunchik.
- ch. Rimanakusun: ¿Imakunata qillqasun?  
¿Pipakunapaqmi qillqasunchik?  
¿Imapaqmi qillqasunchik? ¿Imaynatam riqsichisun qillqasqanchikta? ¿pikunataq yanapawasunman?

### 3. Elaboramos el texto.

- a. Qillqasunchik kamachinakunata yachaqaq masinchikkunaman riqsichinanchikpaq.



#### 4. Publicamos el texto.

- a. Qillqasqanchikta yachaqaq masinchikkunaman riqsichisunchik.
- b. Llapa yachaqaq masinchikkunawan rimanakuspa willakuq pirqaman k'askachisunchik.

#### 5. Evaluamos.

##### 5.1 Rimarisun:

- a. ¿Imakunatam qhipa hamuq yachay qispichiykunapaq allichasunma?
- b. ¿Imatam huñupi llamk'aspa yachaqarqanki?

5.2 Kay muyuchapi  llimp'iy imayna yachasqaykimanhina



Yacharquniñam

Sut'incharqanichu yachay uyarisqayta

Riqsichirqanichu rimayniyta qillqa hamut'asqaymanta



Allintañam yachachkani



Chayllaraqmi

Ñawincharqanichu watuchita, ruranapaq qillqasqatawan.

Qillqarqanichu kamachinakunata unuta uywanapaq.

# Perú suyunchikqa imaymana kallpachakuq, hampikuq mikhuykunayuqmi





## Dialoguemos

### Observamos con atención

- ¿Imatataq kay siq'isqapi qhawachkanchik?
- ¿Pikunan kay runakuna? ¿Imaynam kachkanku?
- ¿Maypin kachkanku? ¿Imatam rurachkanku?

### ¿Cómo es nuestro ámbito?

- ¿Ima mikhuykunan kallpachachikup?
- ¿Imanaptinmi ayllunchik mikhuykuna ancha kallpachakuq?
- ¿Ima kallpachachikup mikhuykunam aylluchikpi kan?
- ¿Ima kallpachachikup mikhuykunan aylluykipi mana kanchu?

### Pregunta retadora

¿Imaynatataq ayllu masinchikkunata yacharichisunma allin kallpachakuq mikhuykunata mikhunankupa?

# Tabla de aprendizajes

A lo largo de esta unidad, desarrollarás aprendizajes esperados para este ciclo y grado de la Educación Básica. En la siguiente tabla se presenta la organización de los propósitos de aprendizaje priorizados para esta unidad.

Competencias	Capacidades	Desempeños
Se comunica oralmente en su lengua materna	Obtiene información del texto oral	Recupera información explícita de los textos narrativos y argumentativos orales (diálogos y debates) que escucha (como hechos, personajes, situaciones, lugares, acciones) y que presentan vocabulario de uso frecuente en su contexto sociocultural.
	Infiere e interpreta información del texto oral	Explica en sus diálogos y debates las acciones concretas de las personas, animales seres de la naturaleza a partir de sus saberes y experiencias apoyándose con recursos no verbales y para verbales.
	Adecúa, organiza y desarrolla las ideas de forma coherente y cohesionada	Adecúa su texto oral a la situación comunicativa, a sus interlocutores y al propósito comunicativo recurriendo a sus saberes y experiencias.
	Utiliza recursos no verbales y paraverbales de forma estratégica	Utiliza recursos no verbales y paraverbales para reforzar lo que dice oralmente (en diálogos y debates) cuando interactúa con sus interlocutores.
	Interactúa estratégicamente con distintos interlocutores	Participa en distintas situaciones comunicativas según las pautas de su cultura, responde a las preguntas con cortesía y pregunta si es que no ha entendido, de acuerdo a las normas de su cultura.
Lee diversos tipos de textos escritos en su lengua materna	Reflexiona y evalúa la forma, el contenido y contexto del texto oral	Opina como hablante y oyente sobre personas, personajes, hechos y temas de los textos narrativos y argumentativos (diálogos y debates) escuchados; da razones a partir de sus saberes y experiencias.
	Obtiene información del texto escrito	Identifica información relacionada a su experiencia de vida como ilustraciones, títulos, frases y palabras conocidas en distintas partes de los textos discontinuos (imágenes con leyenda) que lee de estructura simple y corta extensión que son difundidos en su contexto sociocultural.
	Infiere e interpreta información del texto	Explica el tema de textos discontinuos imágenes con leyenda, el propósito, las enseñanzas, las relaciones texto-ilustración, así como las motivaciones de personas, personajes, animales y seres de la naturaleza.
	Reflexiona y evalúa la forma, el contenido y contexto del texto.	Opina sobre el contenido de textos discontinuos imágenes con leyenda a partir de su propósito comunicativo y los destinatarios a quienes están dirigidos en su contexto sociocultural.



Competencias	Capacidades	Desempeños
Escribe diversos tipos de textos en su lengua materna	Adecúa el texto a la situación comunicativa.	Escribe textos de estructura simple y de corta extensión, teniendo en cuenta el propósito comunicativo y el destinatario. Considera la estructura y las características del texto instructivo receta médica tradicional.
	Organiza y desarrolla las ideas de forma coherente y cohesionada.	Escribe textos instructivos receta médica tradicional organizando secuencialmente sus ideas empleando algunos conectores. Tiene en cuenta la situación comunicativa y el propósito comunicativo. Se aproxima en su escrito a lo que trata de informar o comunicar con su texto a los lectores de su contexto sociocultural.
	Utiliza convenciones del lenguaje escrito de forma pertinente.	Utiliza adecuadamente recursos ortográficos para darle claridad a su texto. Teniendo en cuenta la situación comunicativa y el propósito comunicativo.
	Reflexiona y evalúa la forma, el contenido y contexto del texto escrito.	Evalúa si su texto se ajusta a la situación comunicativa, al propósito comunicativo, cumple con la estructura y características del texto instructivo receta médica tradicional Realiza ajustes teniendo en cuenta las indicaciones de su docente.

Conocimientos
<p><b>Comunicación oral y escrita a partir de textos:</b></p> <ul style="list-style-type: none"> <li>• Diálogo</li> <li>• Debate</li> <li>• Textos narrativos</li> <li>• Textos argumentativos</li> <li>• La receta médica</li> <li>• Conectores de secuencia</li> <li>• Recursos ortográficos.</li> </ul>

Competencias transversales
<ul style="list-style-type: none"> <li>• Se desenvuelve en los entornos virtuales generados por las TIC.</li> <li>• Gestiona su aprendizaje de manera autónoma.</li> </ul>
Enfoques transversales
<ul style="list-style-type: none"> <li>• Enfoque intercultural</li> <li>• Enfoque de igualdad de género</li> <li>• Enfoque de derechos</li> </ul>
Proyecto de aprendizaje
<p>Representa cuadros y tablas información que advierte y previene sobre enfermedades frecuentes en su comunidad.</p>

## Dialogamos sobre nuestra alimentación

1. Ñawinchasunchik Mariapiwan Antoniopiwan rimanakusqankuta.

Manaraq CEBAman purichkaspa, phawasiq imallatapas mikhuyqarqamusaq. Tutamantapacha mana mikhusqa kachkani.



¡Arturo! Mikhuymi ñawpaqtaqa ¡Mikhuna qhatuna wasita haku mikhup!

2. Rimarisunchik mikhuna qhatuna wasimanta.

¡Sumaqta mikhuy qhali kanaykipaq!



¡Sumaq salchipapakuna!

Qhali kanapaqqa allin mikhuyta mikhuna ¡Mana yanqa yanqa mikhuytaqa!

3. Kutichiy kay tapukuykunata rimaspalla:

- ¿imatam siq' isqapi qhawachkanchik?
- ¿Ima mikhuykunatam qhatuchkanku?
- ¿Allinchi icha manachu chay mikhuykuna? ¿Imanaptin?
- ¿Ima mikhuykunam qhalillata kawsachiwanchik?
- ¿Imaynatam mikhunanchikta allinyachisunma ayllunchikpaq mikhuyninkunallawan?

## La exposición especializada

### 1. Ñawinchasunchik kay qillqata.

Huk nutricionistam CEBApi yachaqaqkunaman allin mikhuymanta riqsichin.

Yachaqaqkuna kunan kutipim allin mikhuykunamanta rimapayamusakichik.

Llapa mikhuyqmi mikhuchik kawsananchikpaq, ichaqa huk allin mikhuyllam yanapawasun allin kawsayta. Allinta mikhuspallam unquykunatapapas atipasun.

Allin mikhuyqa q'alan kallpachakuq mikhuykunam, kay kallpachakuqkunatam qhali kananpaq kurkunchik wiñayninchikmanhina munan.

Sanpanka runam hukhinata mikhunan, watanmanhina, llasayninmanhina, sayayninmanhina, hinallataq, qhari kayninmahina manahinataq warmi kayninmanhina, kawsayninmanhina, rurayninmanhina ima. Llapa runakunaqa mikhunanchik imaymana mikhuykunatam: misk'i rurukunata, yuyukunata, ñukñukunata, aychakunata hinallataq achka unuta upyananchik; kaypaq sutinmi allin mikhuy.

Pisiyachinanchikmi achka kachiyuq, misk'iyuq, wirayuq mikhunakunata mikhuyinchikpi. Hinallataq, procesadokunata, kankasqakunata, thiqtisqakunata ima. Manam machanaykichu alcoholta nitaqmi upyanaykichu drogakunata.

Tukukuyninpaqña allin mikhuykunaqa qhali kaytam yanapawasunchik.

Añáy. Tapukuyniykichiktam suyasaq.



Perú suyunchikqa imaymana kawsaykunawanmi hatarirqan, kaypim yachayninkuna kachkan.



### Glosario

**Allin mikhuy:**  
alimentación  
saludable

**Rimaspalla sut'inchay:**  
exposición oral

**Tupuna:** evaluación

## Sinónimos

**Todos:** Llapa, q'alan, llipim

**Cuerpo:** kurku, chichi, ukhun

**Imagen:** siq'isqa, imahin

2. Riqsichisunchik ñuqanchikpaq rimayninchikwan sapanka yuyay nisqanmanta.
  - a. Allin mikhuyqa kallpachakuqkunawan kurkunchikta kallpachan, wiñayninchikmanhina.

Ch. Manam procesado mikhunata mikhunaykichu.
3. Kutichisunchik kay tapukuykunata:
  - a. ¿Ima umalliq qillqatam nutricionistaq rimasqanma churasunma?

Ch. ¿Imaniwanchiktaq nutricionista?

Chh. ¿Imaynatam sapanka runa mikhunam?

Ch'. ¿Imakunatam huk runa allin kananpaq mikhunam?

h. ¿Iman kallachakup mikhuykuna? ¿Maypim wiñam?
4. Kay tablata hunt'apasunchik qillqa mayt'unchikpi:

Mikhunanchik mikhuykuna	Pisiyachinanchik mikhuykuna	Mana mikhunanchikkuna

5. ¿Imatam yachanchik mana allin mikhuykunap kurkunchikpi rurasqanmanta? Qillqasunchik yachasqanchikmanhina qillqa mayt'unchikpi, tablap urayninpi.
6. Hamut'asunchik nutricionistaq rimasqanmahina, hinaspataq rimanakusun kay tapukuykunamanta:
  - a. ¿Iman sut'inchay? ¿Imapaqmin rurakum? ¿Imakunapin rurakum?

Ch. ¿Hayk'apllapas sut'incharqankichu rimaspalla? Rurarqanki chayqa ¿Imaynan karqan?



## Realicemos una exposición en la clase



**Rimaspalla sut'inchayqa** runakunaman huy yachay maskasqaykimanta riqsichiymi, yachay ch'iqirichinaykirayku.

1. Huñukuychik iskaymantakama huk yachayta rimaspalla sut'inchaykichikpaq.
2. Hukninta kay hatuchachaqa yachaykunamanta akllay:
  - a. ¿Ima kallpachakuq mikhuykunam ayllunchikpi urin?
  - b. ¿Imakunatam allin mikhuy mikhunanchikpaq rurananchik?
3. Rimaspalla sut'inchay kay kamachikunata.

Ñawpaqta rimaspalla sut'inchaypaq	Chaymanta rimaspalla sut'inchaypaq	Tukuyninpaq rimaspalla sut'inchaypaq
1. Maskaychik willarikuykunata yachay akllasqaykichikmanta 2. Huñuychis yachay tarisqaykichikta. 3. Ñiqikunaman kutichiychik. 4. Rakinakuychik riqsichinaykichikpaq. 5. Yanapakuwaqchik laminawan, diapositivawan, maquetawam.	1. Llapa runata napaykukuspa riqsichichikuchik. 2. Riqsichiychik umalliq qillqanta. 3. Riqsichiychik yuyaykunata ñiqikuna rurasqaykichikmahina. 4. Rimaychik hamut'anapaqhina. 5. Yanapakuchik imaymana apasqaykichikwan. 6. Kutichiychik tapukuykunata.	1. Rimanakuychik kay rimaspalla sut'inchaypi yachaqaqaykichikmanta. 2. Tupunaychik allin llusqisqanta, hinallataq imakunatam aswanta allinyachisunma.



Antes de leer

Kay afichita alli allinta qhawaykuy tapukuykunata rimaspalla kutichinaykipaq.

Un afiche

1. Kay afichitam nutricionista saqisqa CEBApi yachaqaqkunaman. Rimarisunchik:
  - a. ¿Rikurqanchikchu kayhina afichita? ¿Maypi? ¿Ima yachaymantam karqan?
  - Ch. ¿Imakunayuqmi afichipi?
  - Chh. ¿Imanaptinmi siq'i afichipi hatunkaray?
  - Ch'. ¿Pikunapaqmin kanman kay afiche?
2. Tarisunchik afichip rakikuyninkunata:
  - a. Rimaynin
  - b. Sunquchap willarikuynin
  - c. Siq'isqa
  - d. Qillqap



Durante la lectura

Kay afichita allinta ñawinchay, yachachiqniykip yanapayninwa.

Kantaray killapi 16  
p'unchawpi  
Tisimayuni mikhuypa

**Perú suyup llamk'asqan  
mikhuyninkunata mikhuy,  
allillanta mikhuy.**

**Perú lo tiene todo  
para una  
alimentación  
balanceada.**



Centro de Salud Comunitario nisqa willaykamusunki.

3. Kutichiy kay tapukuykunata:

- a. ¿Mayninmantam ñawinchayta qallarirqanchik?  
¿Imanaptinmi chhaynata ñawicharqanchik?
- Ch. ¿Imamantam afiche willarikuchkan? ¿Imapaqmi  
kay willarikuyniyuqta rurarqanku?
- Chh. ¿Ima rimayninkunam umanchikpi  
qhipakuchkanraq?
- Ch'. Qillqap, ¿Imatataq willawayta munarqawanchik?
- h. ¿Pikunapaqmi kay afiche? ¿Imanaptin?

4. Rimarisunchik, imaniytataq sapanka rimaykuna munan:

Perú suyu mikhuykuna llamk'asqanta mikhuy,  
allillanta mikhuy.

El Perú lo tiene todo para una alimentación  
balanceada.

5. Hamut'asunchik kay tapukuykunamanta. Hinaspataq  
rimarisunchik.

- a. ¿Imapaqmi huk afichita rurakum?
- Ch. ¿Imanaptinmi huk aficheta hatun munay  
siq'iyuqta, llimp'iyuqta, imaymana  
qillqakunayuqta rurakum?
- Chh. ¿May chhiqakunapim ayllunchikpi afichikuna kan?  
¿Pikunam chayman churan?



**Afichi**qa huk qillqan. Runakunap munasqanmahina  
huk willakuymanta willakun, imatapas  
ruranankurayku. Kay qillqaqa qillqakunawan  
siq'isqakunawan ima willakun, runakunap  
waqyanankayru.



### Después de leer

Afiche  
ñawinchasqaykita  
yuyaripa kay  
tapukuykunata  
rimaspalla kutichiy.



### Actividad 3

Portafolio de  
evidencias

## Conocemos más sobre el afiche

### 1. Ñawinchasunchik Mariapiwan Antoniopiwan rimasqanta.

¿Nirqaykichu icha manachu allin mikhuy mikhuymanta.



Ahinapuni Anita Kunanmantapacha mana mikhusaqchu mana allin mikhuytaqa.

Añáy kay munay afichita, manam willakuyninta qunqanichu.



Yuyarisaq nutricionistaq rimasqantam afichita rikuspa.

### 2. Ñawinchasun kay willakuyta afichimanta, hinaspataq rimarisun.

#### a. Afichiq ruraynin willakuqqa hukllan, akllay:

Qhari warmi kayninchikqa runa kayninchikmi, chayrakum manam sarunchakuy kananchu.

Runap kawsayninpi puriyinmantam **rimapayawanchik.**

**Arinichiy** runata imataña rankinanpaqpas, apanaqananpaqpas.

#### Ch. Afichip yachay willakuyninqa mana sasa yuyariymi, kayrayku:



- Rimayninga sipilla, pisi rimaykunallawan qillqasqa.
- Siq'isqan rimayninwan tinkunakun.
- Imaymanakunan kan, hatunraq huch'uyraq, rimayninkunapas munay llimp'ikunawan llimp'isqa.
- Afichiqua hatunkaraymi, karumantaña rikukum.



## Signos de interrogación y signos de admiración

1. Ñawinchasun Antoniop rimayninta:



2. Rimarisun:

a. ¿Imaniwaqmi Antoniop sapanka rimayninmanta?

Ch. ¿Pikunapaqmi Antonio rimachkan?

Chh. ¿Imaninmanmi runa Artuop rimayninkunata uyarispa?

3. Ñawichasun, hinaspataq rimarisun.

- Ñawpaq rimayninpi, Antonio tapukun tapukuyninta kutichinankurayku.
- Iskay rimaypinipitaq, Antonio kallpawan riman mana ruranankurayku.

Tapukup rimaykunaqa iskayay yuyaytam willakun, ichaqa kutichinan.



Tapukuykunaqa qillqakun chikukunap ukhunpi: ¿?

Kallpachasqa rimaykunaqa willakun phiñakuyta, kamachikuykunata, kusikuyta ima.



Qillqakuntaq kallpawan rimaypaq ukhunpin: ¡!

4. Kimsa tapukuyta nutricionistaq rimasqanmanta qillqana mayt'unchikpi qillqasunchik.

5. Kimsa rimayta afichimanta qillqana mayt'unchikpi qillqasunchik.

## La receta de cocina

### 1. Ñawinchasun kay rimayta:

Wayk'unapaq qillqatan munachkani qillqayta, ancha achkan kallpachakup mikhuyninchikkuna chaymi mana maymanta qallariyta atinichu.



Ñuqa yanapasayki, misk'ichikuymi wayk'ukuyqa. Qallarisunchik lawawan.



**Wayk'unapaq qillqaqa** huk qillqan. Qillqasqa kamachikuykunan imaymana mikhuna wayk'unapaq.

### 2. Ñawinchasunchik wayk'unapaq qillqata, hinaspa, rimarisunchik imayna kasqanmanta.

Kamachikuykuna yupaychaq runakunata puririchisunchik.



## Mazamorra de quinua con tuna y durazno

### Rikarukuna:

- 200 aqnu kinuwa t'ipqasqa.
- 3 rurasnu
- 3 tuna
- Ch'uñu hak'u
- 400 aqnu asukar
- 2 k'aspicha kanila
- 2 k'apaq lawu
- 1 winku unu



### Wayk'ukuynin:

Kinuwata, lawuyuqta, kanilayuqta wayk'una. Chaymanta, asukarta churaykuspa phatapachina. Munaspaqa ch'uñu hak'uwan yapaykuna. Chiriyachina, chaymanta rurasnuta, kuchunakasqa tunatawan churaykuna. Qarakuspa malliykusun.

3. Wayk'unapaq qillqa qillqananchikpaq kay willakuyta qhawarisunchik.

a. Wayk'unapaq qillqata imapaqmi rurakum:

Runakunata mikhuy wayk'uyta **yachachinapaq**.

Ch. Wayk'unapaq qillqaqa kayhinatam rakikum.

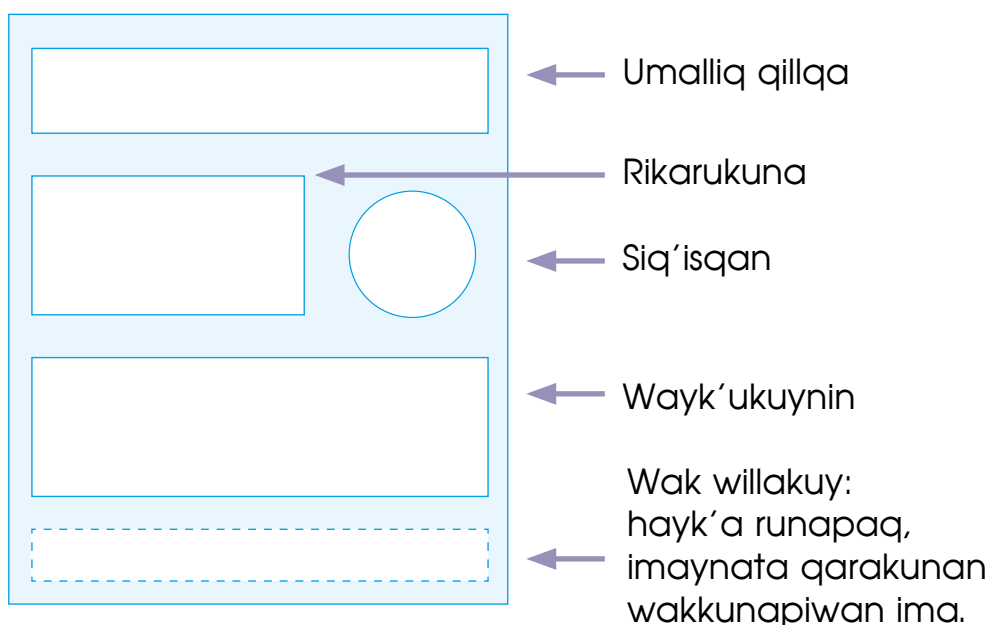

Chh. Wayk'unapaq qillqap rimayninqa kaykunayumi:

- **Rimayninqa** wayk'uqpaq hap'ihanapaqhinan.
- Kamachinankunaqa **psi yanqa yanqa simillapim**.
- Riqsichikun sapanka rikaruntan.
- Kamachinankunaqa **rimana simikunayuqmi**, kayhina: wayk'uy, chiryachiy, qaray, malliy, wakkunapiwan ima.
- Kamachinankunaqa qati qatillam, yupaychasqapas manapas.
- **Rimay tinkichinayuqmi** allin wayk'ukunapaq, kayhina: "Ñawpaqta", "chaymanta", "tukuchanapaqña" wakinkunapiwan ima.

4. Qillqana mayt'uykipi qillqay huk p'uku mikhuna karnawalpi wayk'usqaykichikta.

## Indagamos sobre plantas medicinales para prevenir enfermedades

Perú suyupa ancha kusikunapam, imaraykuchus chalayupa, yunkayupa, antiyupa ima. Kay allpakunapim imaymana kallpachakup mikhuykuna wiñam.

¡Pacha Mamaqa runakunawanmi ancha sumaq!

Chayña kaptinpas, wakin runakunaga manam allin mikhunatachu mikhunku, chayraykum tulluyapunku, unqupunku ima.

Kay yachay qispichiypi iskaymanta llamk'asunchik. Chaypam k'uskisunchik ayllu mikhuyninchikkunata mikhunanchik allinyanapam, hinaspa huk wayk'unapam qillqata qillqasunchik.

### 1. Nos preparamos para escribir la receta

- a. Huñunakusun huk yachaqaq masinchikwan, hinaspataq huk yuyayta riqsichisunchik.
- Ch. K'uskisunchik ayllunchikpaq mikhuyninkunawan mikhuyninchik allinyanapam.

### 2. Planificamos el texto

- a. Akllasunchik mikhuykunata, wayk'unapam qillqapi qillqananchikpaq.
- Ch. Rimanakuychik; imata, pipam, imapam qillqankichik. Pikunapam qillqankichik; irqikunapam, wayna sipaskunapam, machulakunapam, yachaqaqkunapam.
- Chh. Hunt'apasunchik qillqana mayt'unchikta.

### 3. Elaboramos el texto

- a. Qillqasunchik wayk'unapam qillqata.

### 4. Publicamos el texto

- a. Qillqasqanchikta siq'iwam yanapasun.
- Ch. Riqsichisunchik yachachiqninchikma yachaqaq masinchikkunamanwan.



## 5. Evaluamos

### 5.1. Rimarisunchik:

a. ¿Allinchi wayk'ukunapaq qillqa qillqasqanchik?  
¿Imanaptin? ¿Imata allinchasunma?

Ch. ¿Imatam wakin yachaqaq masinchikmanta  
yachaqasunma?

5.2. Kay muyuchapi  llimp'iy imayna  
yachasqaykichikmanhina.



Yacharquniñam

Sut'incharqanichu  
yachay  
uyarisqayta

Riqsichirqanichu  
rimayniyta qillqa  
hamut'asqaymanta

Allintañam  
yachachkani



Chayllaraqmi

Ñawincharqanichu  
watuchita, ruranapaq  
qillqasqatawan.

Qillqarqanichu  
kamachinakunata  
unuta uywanapaq.

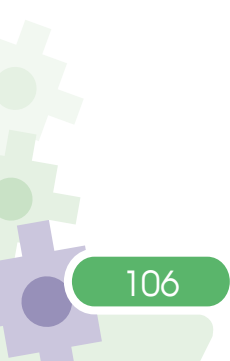

# Material Complementario



# Awaqninchikkunap munay llamk'ayninkuna tiqsi muyupim riqsisqa





# Dialoguemos

## Observamos con atención

- ¿Imakunataq kay siq'ipi rikuchkanchik?
- ¿Pikunataq chay awaykunata wanan?
- ¿Maymantam kay awaykuna riqsinkichu?

## ¿Cómo es nuestro ámbito?

- ¿Alluykipi awaykunata awachkankichikraqchu?
- ¿Qamkuna awichunchikkunap awasqankuta hinaraqchu awachkankichik?
- ¿Imatataq awichunchikkuna niyta munawanchik awaykunap pallayninpi?

## Pregunta retadora

¿Imaynatam ñawpa awichunchikkunap yachayninkunata wakmanta awaykunapi kawsarichisunma?

## ¿Qué es la Identidad?

Yachachiqniykiwan qhawariychik kay siq'ikunata.

- Imanaptintaq kayhinata pallaykunata awanku?  
¿Chhaynatachu qampas awanki?

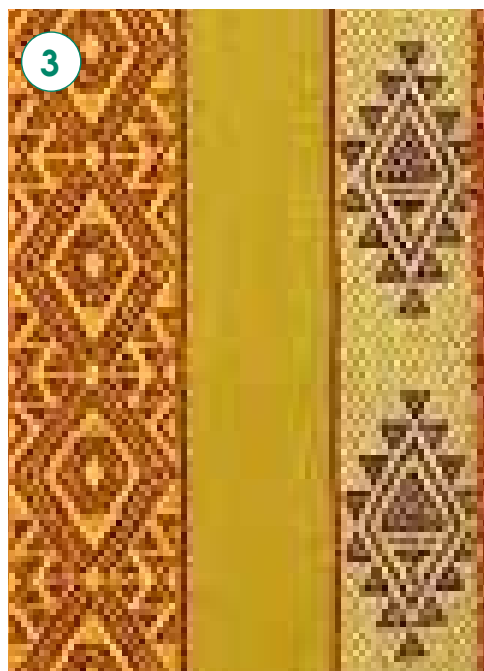



## Dialogamos sobre esta imagen

1. ¿Imaniwaqtaq 1 siq'imanta?



Huñupipas  
sapallayninchikpipas  
derechunchikta  
yupaychachisun

2. ¿Imakunapim iskay kimsa siq'iwán mana kasqanchu?



3. ¿Imaninkim kayhina awayta? ¿Imanaptin?





Antes de leer

Siq'ikunata allí  
allinta qhawaykuy  
hinaspataq  
tapukuykunata  
rimaspalla kutichiy.

1. Awaymanta rimachkan.
  - a. ¿Llaqtaykipi imaynatataq awankichik?
  - Ch. ¿Llaqtaykipi ñawpaq hinaraqchu awachkanku?
  - Chh. ¿Imakunatam awaykunap pallyayninpi awankichik?
  - Ch'. ¿Yachankichu ñawinchayta awaykunap pallyayninta?
  - h. ¿Pikunamanmi awasqaykichikta qhatunkichik?



Qhari warmi  
kayninchikqa runa  
kayninchikmi,  
chayrakum manam  
sarunchakuy  
kananchu.

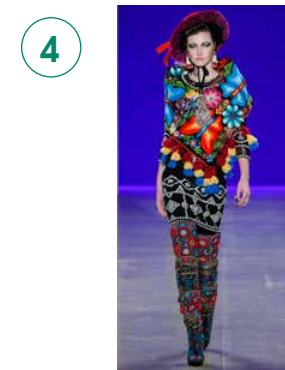



Sapa sapalla ñawinchasunchik, kaypiqa Josemantam ñawinchasun.



Sutiyqa Jose Sayritupac Hancco, ñuqaqa Cuscomantam kani. Ñuqap aylluypiqqa awaykunatam ruranku. Kunankunaqa awaykuna wak suyukunapaq ancha munasqam. Anchatam machkanku. Chay suyukunapiqa achka qullqipaami awaykunaqa.

**Durante la lectura**

Ñawillanchikwan ñawinchasunchik mana yachaqaq masinchikta pantachinanchikpaq.

Ñawinchasunchik, huk awaq yachaqmanta:

Sutiyqa Juan, ñuqaqa huch'uychamantapacha awayta yachaqarqani.

 Mamayta,  taytayta qhawaspa.

 Mamayqa millwata puchkapi  puchkaq.

Irqi kaptiyimi  puchkap phillikunwa pukllaq kani, chaymantam mamay  piñakuq. 

Ima uywakunap  millwanmanpas awaq:

 Wik'uñawan,  paquchawan,  uwihawapas. Awaq hina  llikllata,  ch'ulluta,  punchuta,  chumpita,  warata, 

pullirata. Ñuqaqa Josehina kayta munani chaymi atisqaymanhina rurachkani.

**Sinónimos**

**Mamá:** mamay, **mantay:** mamitay, mama  
**Manta:** lliklla, q'ipiña, q'ipirina  
**Pantalón:** wara, pantalu  
**Responde:** Kutichiy, hunt'apay



Después de leer

Sapanka  
tapukuykunata  
hunt'apay  
tapukusqanmanhina

Ancha sumaq  
yachaqayqa aswan  
allin hinantinmanta  
runakuna  
huñukuptinmi, chaymi  
yanapawanchik tiqsi  
muyunchikta riqsiriyta.



1. Qillqa ñawinchasqaykimanta mana riqsisqayki simikunata qillqay, hinaspataq yachachiqniykita tapukuy:

1. \_\_\_\_\_
2. \_\_\_\_\_
3. \_\_\_\_\_
4. \_\_\_\_\_
5. \_\_\_\_\_

2. Tapukuykunata kutichiy.

- ¿Imatam Juan yachaqasqa? Allin kaqta chakaykuy kaywan



Awaymanta

Arí ( ) manan ( )



Mikhuymanta

Arí ( ) manan ( )

3. ¿Imarayku Juan Josehina kayta munan? Allin kaqta kaywan (X) chakaykuy:

a) Achka qullqita munaspa.

ch) Puriyta wak suyukunaman munan.

chh) Paypas awankunata wak suyukunapi riqsichiyta munan.

4. Kay tapukuykunata hunt'apay:

- ¿Imakunataq Juanpa taytan maman awaq?  
Kaywan (X) chakaykuy:



Ch'ulluta

Arí ( )  
manan ( )



Warata

Arí ( )  
manan ( )



Chumpita

Arí ( )  
manan ( )

- Pimhina Juan kayta munan? Kaywan (X) chakaykuy:



José

Arí ( )  
manan ( )



Joses

Arí ( )  
manan ( )



Pepe

Arí ( )  
manan ( )

- ¿Ima uywakunamantam awaq? Kaywan (X) chakaykuy



Paquchamanta

Arí ( )  
manan ( )



Uwihamanta

Arí ( )  
manan ( )



Wik'uñamanta

Arí ( )  
manan ( )

5. Siq'ikunap sutinkunata simi phatmawan t'aqllakuspa rakiy hinaspa urayninpi qillqay.



Paqucha

Three light green rounded rectangular boxes, each containing a horizontal line for writing.

Three horizontal blue lines for writing, stacked vertically.

One light purple rounded rectangular box for writing.

Three light green rounded rectangular boxes, each containing a horizontal line for writing.

Three horizontal blue lines for writing, stacked vertically.



One light purple rounded rectangular box for writing.

One light purple rounded rectangular box for writing.

Two light green rounded rectangular boxes, each containing a horizontal line for writing.

Two light green rounded rectangular boxes, each containing a horizontal line for writing.

Three horizontal blue lines for writing, stacked vertically.

Three horizontal blue lines for writing, stacked vertically.



One light purple rounded rectangular box for writing.

One light purple rounded rectangular box for writing.

Two light green rounded rectangular boxes, each containing a horizontal line for writing.





Three light green rounded rectangular boxes, each containing a horizontal line for writing.

Three horizontal blue lines for writing, stacked vertically.

Three horizontal blue lines for writing, stacked vertically.



6. Siq'ikunap sutinwan huñuy. Tukupay.

	Ch'ullu	
	lli	
	pi	
	Wa	

7. Siq'ikunap ñawpa simi phatmanta qillqaspa tukupay.



\_\_\_\_\_ cha



\_\_\_\_\_ ha



\_\_\_\_\_ lla



\_\_\_\_\_ ra

## Instrumento de evaluación: lista de cotejo

Marca con aspa X

Criterios	¿Cuánto avance?		
	Logrado	En proceso	En inicio
Muestro iniciativa para la realización de las actividades.			
Leo con atención y escucho a mis compañeros con respeto.			
Expreso mi punto de vista e ideas con claridad, respetando las ideas de los demás			
Participo en la organización de los trabajos en equipo y asumo con responsabilidad mis funciones			
Planifico la elaboración de mis trabajos del portafolio de manera responsable.			
Escribo textos y luego los reviso para hacer las correcciones de mis errores			
Participo en las actividades propuestas en el proyecto.			
Presto atención a las orientaciones para realizar el proyecto.			
Propongo ideas a mi grupo para cumplir las actividades del proyecto.			
Cumplo con las tareas que me toca con responsabilidad y empeño.			

## Metacognición

Preguntas	Explica tu respuesta	¿Cómo puedo mejorar?
¿Qué aprendí con estas actividades propuestas en esta unidad?		
¿Qué dificultades se te presentaron en esta unidad? ¿Qué aspectos o temas te pareció difícil de aprender?		
¿Qué estrategias o técnicas usaste para aprender?		
¿Qué temas o aspectos crees que serán útiles para tu vida?		
¿Cómo puedes aplicar lo aprendido en favor de tu comunidad y de tu hogar?		

# CARTA DEMOCRÁTICA INTERAMERICANA

## I La democracia y el sistema interamericano

### Artículo 1

Los pueblos de América tienen derecho a la democracia y sus gobiernos la obligación de promoverla y defenderla.

La democracia es esencial para el desarrollo social, político y económico de los pueblos de las Américas.

### Artículo 2

El ejercicio efectivo de la democracia representativa es la base del estado de derecho y los regímenes constitucionales de los Estados Miembros de la Organización de los Estados Americanos. La democracia representativa se refuerza y profundiza con la participación permanente, ética y responsable de la ciudadanía en un marco de legalidad conforme al respectivo orden constitucional.

### Artículo 3

Son elementos esenciales de la democracia representativa, entre otros, el respeto a los derechos humanos y las libertades fundamentales; el acceso al poder y su ejercicio con sujeción al estado de derecho; la celebración de elecciones periódicas, libres, justas y basadas en el sufragio universal y secreto como expresión de la soberanía del pueblo; el régimen plural de partidos y organizaciones políticas; y la separación e independencia de los poderes públicos.

### Artículo 4

Son componentes fundamentales del ejercicio de la democracia la transparencia de las actividades gubernamentales, la probidad, la responsabilidad de los gobiernos en la gestión pública, el respeto por los derechos sociales y la libertad de expresión y de prensa.

La subordinación constitucional de todas las instituciones del Estado a la autoridad civil legalmente constituida y el respeto al estado de derecho de todas las entidades y sectores de la sociedad son igualmente fundamentales para la democracia.

### Artículo 5

El fortalecimiento de los partidos y de otras organizaciones políticas es prioritario para la democracia. Se deberá prestar atención especial a la problemática derivada de los altos costos de las campañas electorales y al establecimiento de un régimen equilibrado y transparente de financiación de sus actividades.

### Artículo 6

La participación de la ciudadanía en las decisiones relativas a su propio desarrollo es un derecho y una responsabilidad. Es también una condición necesaria para el pleno y efectivo ejercicio de la democracia. Promover y fomentar diversas formas de participación fortalece la democracia.

## II La democracia y los derechos humanos

### Artículo 7

La democracia es indispensable para el ejercicio efectivo de las libertades fundamentales y los derechos humanos, en su carácter universal, indivisible e interdependiente, consagrados en las respectivas constituciones de los Estados y en los instrumentos interamericanos e internacionales de derechos humanos.

### Artículo 8

Cualquier persona o grupo de personas que consideren que sus derechos humanos han sido violados pueden interponer denuncias o peticiones ante el sistema interamericano de promoción y protección de los derechos humanos conforme a los procedimientos establecidos en el mismo.

Los Estados Miembros reafirman su intención de fortalecer el sistema interamericano de protección de los derechos humanos para la consolidación de la democracia en el Hemisferio.

### Artículo 9

La eliminación de toda forma de discriminación, especialmente la discriminación de género, étnica y racial, y de las diversas formas de intolerancia, así como la promoción y protección de los derechos humanos de los pueblos indígenas y los migrantes y el respeto a la diversidad étnica, cultural y religiosa en las Américas, contribuyen al fortalecimiento de la democracia y la participación ciudadana.

### Artículo 10

La promoción y el fortalecimiento de la democracia requieren el ejercicio pleno y eficaz de los derechos de los trabajadores y la aplicación de normas laborales básicas, tal como están consagradas en la Declaración de la Organización Internacional del Trabajo (OIT) relativa a los Principios y Derechos Fundamentales en el Trabajo y su Seguimiento, adoptada en 1998, así como en otras convenciones básicas afines de la OIT. La democracia se fortalece con el mejoramiento de las condiciones laborales y la calidad de vida de los trabajadores del Hemisferio.

## III Democracia, desarrollo integral y combate a la pobreza

### Artículo 11

La democracia y el desarrollo económico y social son interdependientes y se refuerzan mutuamente.

### Artículo 12

La pobreza, el analfabetismo y los bajos niveles de desarrollo humano son factores que inciden negativamente en la consolidación de la democracia. Los Estados Miembros de la OEA se comprometen a adoptar y ejecutar todas las acciones necesarias para la creación de empleo productivo, la reducción de la pobreza y la erradicación de la pobreza extrema, teniendo en cuenta las diferentes realidades y condiciones económicas de los países del Hemisferio. Este compromiso común frente a los problemas del desarrollo y la pobreza también destaca la importancia de mantener los equilibrios macroeconómicos y el imperativo de fortalecer la cohesión social y la democracia.

### Artículo 13

La promoción y observancia de los derechos económicos, sociales y culturales son consustanciales al desarrollo integral, al crecimiento económico con equidad y a la consolidación de la democracia en los Estados del Hemisferio.

### Artículo 14

Los Estados Miembros acuerdan examinar periódicamente las acciones adoptadas y ejecutadas por la Organización encaminadas a fomentar el diálogo, la cooperación para el desarrollo integral y el combate a la pobreza en el Hemisferio, y tomar las medidas oportunas para promover estos objetivos.

### Artículo 15

El ejercicio de la democracia facilita la preservación y el manejo adecuado del medio ambiente. Es esencial que los Estados del Hemisferio implementen políticas y estrategias de protección del medio ambiente, respetando los diversos tratados y convenciones, para lograr un desarrollo sostenible en beneficio de las futuras generaciones.

### Artículo 16

La educación es clave para fortalecer las instituciones democráticas, promover el desarrollo del potencial humano y el alivio de la pobreza y fomentar un mayor entendimiento entre los pueblos. Para lograr estas metas, es esencial que una educación de calidad esté al alcance de todos, incluyendo a las niñas y las mujeres, los habitantes de las zonas rurales y las personas que pertenecen a las minorías.

## IV Fortalecimiento y preservación de la institucionalidad democrática

### Artículo 17

Cuando el gobierno de un Estado Miembro considere que está en riesgo su proceso político

institucional democrático o su legítimo ejercicio del poder, podrá recurrir al Secretario General o al Consejo Permanente a fin de solicitar asistencia para el fortalecimiento y preservación de la institucionalidad democrática.

### Artículo 18

Cuando en un Estado Miembro se produzcan situaciones que pudieran afectar el desarrollo del proceso político institucional democrático o el legítimo ejercicio del poder, el Secretario General o el Consejo Permanente podrá, con el consentimiento previo del gobierno afectado, disponer visitas y otras gestiones con la finalidad de hacer un análisis de la situación. El Secretario General elevará un informe al Consejo Permanente, y éste realizará una apreciación colectiva de la situación y, en caso necesario, podrá adoptar decisiones dirigidas a la preservación de la institucionalidad democrática y su fortalecimiento.

### Artículo 19

Basado en los principios de la Carta de la OEA y con sujeción a sus normas, y en concordancia con la cláusula democrática contenida en la Declaración de la ciudad de Quebec, la ruptura del orden democrático o una alteración del orden constitucional que afecte gravemente el orden democrático en un Estado Miembro constituye, mientras persista, un obstáculo insuperable para la participación de su gobierno en las sesiones de la Asamblea General, de la Reunión de Consulta, de los Consejos de la Organización y de las conferencias especializadas, de las comisiones, grupos de trabajo y demás órganos de la Organización.

### Artículo 20

En caso de que en un Estado Miembro se produzca una alteración del orden constitucional que afecte gravemente su orden democrático, cualquier Estado Miembro o el Secretario General podrá solicitar la convocatoria inmediata del Consejo Permanente para realizar una apreciación colectiva de la situación y adoptar las decisiones que estime conveniente.

El Consejo Permanente, según la situación, podrá disponer la realización de las gestiones diplomáticas necesarias, incluidos los buenos oficios, para promover la normalización de la institucionalidad democrática. Si las gestiones diplomáticas resultaren infructuosas o si la urgencia del caso lo aconsejare, el Consejo Permanente convocará de inmediato un período extraordinario de sesiones de la Asamblea General para que ésta adopte las decisiones que estime apropiadas, incluyendo gestiones diplomáticas, conforme a la Carta de la Organización, el derecho internacional y las disposiciones de la presente Carta Democrática.

Durante el proceso se realizarán las gestiones diplomáticas necesarias, incluidos los buenos oficios, para promover la normalización de la institucionalidad democrática.

### Artículo 21

Cuando la Asamblea General, convocada a un período extraordinario de sesiones, constate que se ha producido la ruptura del orden democrático en un Estado Miembro y que las gestiones diplomáticas han sido infructuosas, conforme a la Carta de la OEA tomará la decisión de suspender a dicho Estado Miembro del ejercicio de su derecho de participación en la OEA con el voto afirmativo de los dos tercios de los Estados Miembros. La suspensión entrará en vigor de inmediato.

El Estado Miembro que hubiera sido objeto de suspensión deberá continuar observando el cumplimiento de sus obligaciones como miembro de la Organización, en particular en materia de derechos humanos. Adoptada la decisión de suspender a un gobierno, la Organización mantendrá sus gestiones diplomáticas para el restablecimiento de la democracia en el Estado Miembro afectado.

### Artículo 22

Una vez superada la situación que motivó la suspensión, cualquier Estado Miembro o el Secretario General podrá proponer a la Asamblea General el levantamiento de la suspensión. Esta decisión se adoptará por el voto de los dos tercios de los Estados Miembros, de acuerdo con la Carta de la OEA.

## V La democracia y las misiones de observación electoral

### Artículo 23

Los Estados Miembros son los responsables de organizar, llevar a cabo y garantizar procesos electorales libres y justos.

Los Estados Miembros, en ejercicio de su soberanía, podrán solicitar a la OEA asesoramiento o asistencia para el fortalecimiento y desarrollo de sus instituciones y procesos electorales, incluido el envío de misiones preliminares para ese propósito.

### Artículo 24

Las misiones de observación electoral se llevarán a cabo por solicitud del Estado Miembro interesado. Con tal finalidad, el gobierno de dicho Estado y el Secretario General celebrarán un convenio que determine el alcance y la cobertura de la misión de observación electoral de que se trate. El Estado Miembro deberá garantizar las condiciones de seguridad, libre acceso a la información y amplia cooperación con la misión de observación electoral.

Las misiones de observación electoral se realizarán de conformidad con los principios y normas de la OEA. La Organización deberá asegurar la eficacia e independencia de estas misiones, para lo cual se las dotará de los recursos necesarios. Las mismas se realizarán de forma objetiva, imparcial y transparente, y con la capacidad técnica apropiada.

Las misiones de observación electoral presentarán oportunamente al Consejo Permanente, a través de la Secretaría General, los informes sobre sus actividades.

### Artículo 25

Las misiones de observación electoral deberán informar al Consejo Permanente, a través de la Secretaría General, si no existiesen las condiciones necesarias para la realización de elecciones libres y justas.

La OEA podrá enviar, con el acuerdo del Estado interesado, misiones especiales a fin de contribuir a crear o mejorar dichas condiciones.

## VI Promoción de la cultura democrática

### Artículo 26

La OEA continuará desarrollando programas y actividades dirigidos a promover los principios y prácticas democráticas y fortalecer la cultura democrática en el Hemisferio, considerando que la democracia es un sistema de vida fundado en la libertad y el mejoramiento económico, social y cultural de los pueblos. La OEA mantendrá consultas y cooperación continua con los Estados Miembros, tomando en cuenta los aportes de organizaciones de la sociedad civil que trabajen en esos ámbitos.

### Artículo 27

Los programas y actividades se dirigirán a promover la gobernabilidad, la buena gestión, los valores democráticos y el fortalecimiento de la institucionalidad política y de las organizaciones de la sociedad civil. Se prestará atención especial al desarrollo de programas y actividades para la educación de la niñez y la juventud como forma de asegurar la permanencia de los valores democráticos, incluidas la libertad y la justicia social.

### Artículo 28

Los Estados promoverán la plena e igualitaria participación de la mujer en las estructuras políticas de sus respectivos países como elemento fundamental para la promoción y ejercicio de la cultura democrática.